

ÖNEMLİ NOT : Makineler teslim alınırken, hızlı bir şekilde gözden geçirilerek, taşıma ve nakliye sırasında herhangi bir hasarın meydana gelip gelmediği kontrol edilmelidir. Herhangi bir hasar ya da eksik var ise, tutanak hazırlanıp, imalatçı, satıcı veya kargo firmasına rücu edilmelidir.

İTHALATÇI FİRMA

**TMT. Tüketim ve Temizlik Maddeleri
Makine Otomotiv Kimya San.veTic.Ltd.Şti.**
Üçyıldız Caddesi No:1/A 06130 Subayevleri
KEÇİÖREN/ANKARA
Tel. : 0 850 360 15 25
Fax : 0 (312) 316 66 94
www.tmtmakine.com
E-mail : info@tmtmakine.com

TEKNİK SERVİS MÜDÜRLÜĞÜ

**TMT. Tüketim ve Temizlik Maddeleri
Makine Otomotiv Kimya San.veTic.Ltd.Şti.**
Üçyıldız Caddesi No:1/A 06130 Subayevleri
KEÇİÖREN/ANKARA
Tel. : 0 850 360 15 25
Fax : 0 (312) 316 66 94
www.tmtmakine.com
E-mail : info@tmtmakine.com

İMALATÇI FİRMA

SEBO STEIN & CO GMBH
42553 Velbert (Germany)
Wülfrather Strasse 47-49
Tel: 00 49 0 2053/8981
Fax: 00 49 0 2053/8985
e-mail:marketing@sebo.de
http://www.sebo.de

SEBO AUTOMATIC XP 20 - SEBO AUTOMATIC XP 30

YATAY FIRÇALI

TEMİZLİK MAKİNELERİ

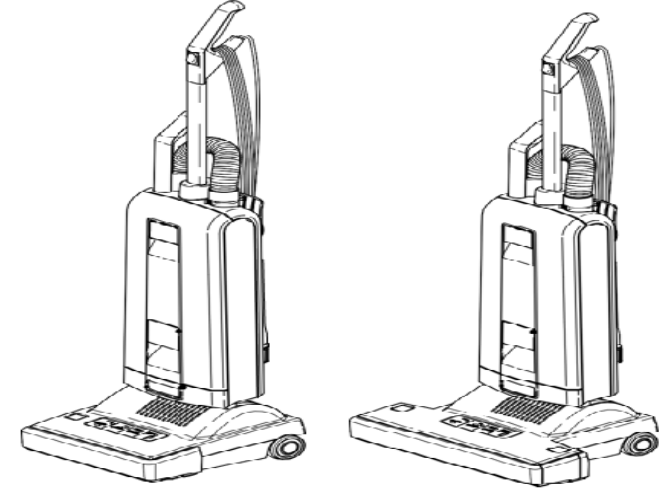

KULLANMA VE BAKIM KILAVUZU

- * KURULUM * KULLANMA
- * TEKNİK ÖZELLİKLER * SERVİS PARÇALARI
- * BAKIM * ARIZA GİDERME
- * YETKİLİ SERVİS İSTASYONLARI

Bu el kitabı, makinenin doğru kullanım ve bakımı için gerekli bilgileri ihtiva etmektedir. Makineyi kullanmadan önce dikkatlice okuyunuz ve ileriki muhtemel danışmalar için saklayınız.

TÜRKİYE GENEL DİSTRİBÜTÖR



TMT Tem.Mak.Ltd.Şti.
www.tmtmakine.com
E-mail:info@tmtmakine.com

* Satış * Servis * Parça

ANKARA

Üçyıldız Caddesi No:1/A 06130 Subayevleri
Tel: 0 (312) 318 16 96 Fax: 316 66 94

SEBO AUTOMATIC XP 20 - SEBO AUTOMATIC XP 30**TEMİZLİK MAKİNELERİ****SÖZLEŞMELİ /TSE' Lİ TEKNİK SERVİSLER****MARMARA BÖLGESİ**

SIRA NO	ÜN VANI	ADRESİ	TELEFON/ FAX
1	NUR ELEKTRİK ELEKTRONİK - GÖNÜL KATIRCI	MERKEZ MAHALLESİ ASALET CADDESİ NO:22/D GÜNGÖREN/ İSTANBUL	0212 6414209
2	BOLD BİLGİSAYAR ELEKTRONİK TEKSTİL TAŞIMACILIK GIDA İNŞAAT İTHALAT İHR. SAN VE TİC. LTD. ŞTİ.	YAVUZ SELİM MAH. İSTANBUL CAD. 7. SOK. NO:6/A ESENLER / İSTANBUL	0216 5962500
3	BOĞAZIÇI BİLGİSAYAR TİC.VE SAN. AŞ	EĞİTİM MAH. POYRAZ SOK. SADIKOĞLU İŞ MERKEZİ -1 NO 11 DÜKKAN 8 /18 KADIKÖY / İSTANBUL	0212 3311000
4	ALPAŞ BİLGİSAYAR SANAYİ VE TİCARET LIMITED ŞİRKETİ	EĞİTİM MAH. POYRAZ SOK. SADIKOĞLU İŞ MERKEZİ -1 NO 11 DÜKKAN 8 /18 KADIKÖY İSTANBUL	0216 4443066
5	ERKO ELEKTRONİK SANAYİ VE TİCARET LTD. ŞTİ.	BAĞLARBAŞI MAHALLESİ, BAGDAT CADDESİ, NEVZATBEY İŞ MERKEZİ,NO: 368/57 MALTEPE/	0216 4413333
6	HI-TECH BİLGİSAYAR/NESRİN SELÇUK	ÇAĞLAYAN MAH. VATAN CAD. ŞADOĞLU İŞHANI 24 KAT.1 KAGITHANE/İST.	0212 4443066
7	BRN ELEKTRONİK ELEKTRİK SANAYİ VE TİCARET LTD ŞTİ	AVCILAR DENİZKÖŞKLER MAH.DENİZKÖŞKLER. CAD.NO 55/A İST.	0212 5934994
8	SEDEF BİLGİSAYAR İNTERNET CAFE - FEYZULLAH TEKİNER.	MEVLANA MAH.SAKARYA CAD SÜMBÜL SOKAK NO:1/A ATAŞEHİR/İST.	0216 4443066
9	ELİPS ELEKTRONİK SAN. VE TİC. LTD. ŞTİ.	KÖRE ŞEHİTLERİ CAD. MİTHAT ÜNLÜ SOK. NO:1-3 ZİNCİRLİKUYU-ŞİŞLİ/İST.	0212 337 02 00
10	NST ELEKTRONİK- SELÇUK YOLDÜREN	KAVAKPINAR MAHALLESİ, YAŞEMİN SOKAK NO.18/A KAYNARCA - PENDİK/İST.	0216 596 25 00

İÇİNDEKİLER**KONU BAŞLIKLARI****SAYFA NO**

İÇİNDEKİLER	3
UYARILAR	4
SERVİS PARÇALAR	5
STANDART APARATLAR-İSTAĞE BAĞLI APARATLAR-FİLTRELER VE FIRÇALAR	5
MAKİNEİNİN KURULMASI - MONTAJI	6
FIRÇA KONTROLÜ	7
FIRÇALI BAŞLIĞIN KULLANIMINDA DİKKAT EDİLECEK HUSUSLAR	7
TOZ FİLTRE TORBASININ DEĞİŞTİRİLMESİ	8
MİKRO HİJYEN VE HAVA ÇIKIŞ FİLTRELERİNİN DEĞİŞTİRİLMESİ	8
SİLİNDİR FIRÇANIN DEĞİŞTİRİLMESİ	8
TIKANIKLARIN TEMİZLENMESİ	9
KULLANIM ALANLARI	9
EMNİYET KURALLARI VE UYARILAR	9
TAŞIMA NAKLİYE VE DEPOLAMA, SIRASINDA DİKKAT EDİLECEK HUSUSLAR	9
KULLANIM HATALARINA İLİŞKİN BİLGİLER	9
KULLANIM SIRASINDA İNSAN VE ÇEVRE SAĞLIĞINA TEHLİKELİ VEYA ZARARLI OLABİLECEK DURUMLARA İLİŞKİN UYARILAR	9
ENERJİ TÜKETİMİ AÇISINDAN, VERİMLİ KULLANIMINA İLİŞKİN BİLGİLER	10
BAKIM ONARIM VE KULLANIMDA UYULMASI GEREKEN KURALLAR	10
KULLANIM ÖMRÜ	10
GARANTİ ŞARTLARI	11
TEKNİK ÖZELLİKLER	11
MUHEMEL ARIZALAR NEDENLERİ VE ÇARELERİ	12
PERİYODİK BAKIMLA İLGİLİ ÖNERİLER	12
SEBO AUTOMATIC XP 20 - SEBO AUTOMATIC XP 30 FİLTRE GÖVDESİ AÇILIMLI TEKNİK RESMİ	13
SEBO AUTOMATIC XP 20 - SEBO AUTOMATIC XP 30 FİLTRE GÖVDESİ PARÇA LİSTESİ	14
SEBO AUTOMATIC XP 20 FIRÇALI BAŞLIK AÇILIMLI TEKNİK RESMİ	15
SEBO AUTOMATIC XP 20 FIRÇALI BAŞLIK PARÇA LİSTESİ	16
SEBO AUTOMATIC XP 30 FIRÇALI BAŞLIK AÇILIMLI TEKNİK RESMİ	17
SEBO AUTOMATIC XP 30 FIRÇALI BAŞLIK PARÇA LİSTESİ	18
SEBO AUTOMATIC XP 20 - SEBO AUTOMATIC XP 30'LARDA KULLANILAN APARATLAR VE SARF MALZEMELERİ	19
SEBO AUTOMATIC XP20 - SEBO AUTOMATIC XP30 SÖZLEŞMELİ / TSE'Lİ TEKNİK SERVİSLER LİSTESİ	20

UYARILAR

- 1) - Bu Makine fiziksel olarak zayıf, yavaş cevap verebilen, akıl sağlığı yerinde olmayan ve çocuklar için hazırlanmamıştır. Ancak güvenlik personelinin rehberliği altında, ya da gerekli emniyet tedbirleri alınarak kullanılırsa faydalı olur.
- 2) - Cihazla oynamadıklarından emin olmak için, çocuklar devamlı gözlenmelidir.
- 3) - Temizlik ve makineyi tamir etmeden önce fişin takılı olmadığına dikkat ediniz.
- 4) - Aynı tipte ve özellikteki güç kablosunu değiştirirken veya onu tamir ederken akım gelmiyorsa, güç kablosu kopmuş ya da hasar görmüştür. Bu durumda kablo ya tümünden yenilenmeli, ya da hasar giderilmelidir.
- 5) - Makinenin kullanımı bittikten ve kapattıktan sonra, fişi prizden mutlaka çekiniz.
- 6) - Bu makinedeki voltaj aparatı 220 V, 50 Hz voltaj frekansına göre ayarlanmıştır. Buna dikkat ediniz.
- 7) - Yangın, elektrik çarpması veya kaza risklerini önlemek için;
- * Dış alanlarda veya ıslak yüzeylerde çalıştırmayınız.
 - * Cihazı fişe takılı bırakıp gitmeyiniz.
 - * Oyuncak olarak kullanılmasına müsaade etmeyiniz. Çocukların yakınında cihazı kullanırken dikkatli olunuz. Çocukların cihazı kullanmasına müsaade etmeyiniz.
 - * Sadece üreticinin önerdiği gibi, kullanma kılavuzunda belirtildiği gibi kullanınız.
 - * Hasarlı kablo veya fiş ile cihazı kullanmayınız. Eğer cihaz çalışması gerektiği gibi çalışmıyor ise, örneğin yüksekten düşmüş, suyun içine düşmüş, hasar görmüş... ise kullanmadan önce yetkili servise gösteriniz.
 - * Cihazı kablosundan çekmeyiniz, itmeyiniz, kapı aralıklarına sıkıştırmayınız ve sıcak yüzeylerden uzak tutunuz.
 - * Başka kablo kullanmayınız, çalışma kapasitesine uyumlu olmayabilir.
 - * Prizden çekmeden önce tüm düğmeleri kapatınız.
 - * Kablodan çekerek fişi prizden çıkartmayınız. Fişten tutarak çıkarmanız önerilir.
 - * Islak elleriniz ile cihazda veya fişinde işlem yapmayınız.
 - * Herhangi bir cismi cihazın deliklerine koymayınız.
 - * Yanıcı cisimleri vakumlamayınız. Örneğin sigara, sıcak kül v.b.
 - * Yanıcı sıvı, örneğin gaz v.b. cisimleri vakumlamayınız.
 - * Cihazınızı temiz, serin, kuru iç alanda muhafaza ediniz.
 - * Çalışma alanınızın yeterli aydınlıkta olmasına dikkat ediniz.

ÖNEMLİ NOT : Makineler teslim alınırken, hızlı bir şekilde gözden geçirilerek, taşıma ve nakliye sırasında herhangi bir hasarın meydana gelip gelmediği kontrol edilmelidir.

EGE BÖLGESİ

SIRA NO	ÜN VANI	ADRESİ	TELEFON/ FAX
11	AKAR SOĞUTMA Ahmet KULAKSIZ	Dokuzkayalar mh. 2097 sk. no:17/B DENİZLİ	0258 268 81 86
12	MEHMET BALABAN - BALABAN ELEKTRONİK	PEKER MAH. HAKKI İPLİKÇİ CAD. NO: 35/A MANISA	0 236 232 11 8
13	SETA TEKNİK- TİMUÇİN YILMAZ	MERKEZ EFENDİ MAH. İZMİR CAD. NO:222/C MANISA	0236 238 9210

AKDENİZ BÖLGESİ

SIRA NO	ÜN VANI	ADRESİ	TELEFON/ FAX
14	AKDENİZ SOĞUTMA- DURMUŞ AYBAY	BAĞLAR MAHALLESİ – 2767 SOKAK NO:11 İSPARTA	02462233688-05
15	İŞİK BOBİNAJ- MUSTAFA SUÇAĞLAR	P.MEHMET MAH. 107.CAD - NO:5 İSPARTA	0246 223 20 28
16	DORNET BİLİŞİM ELEKTRİK ELEKTRONİK İNŞ. GIDA SAN. VE TİC. LİMİTED ŞİRKETİ	CUMHURİYET CADDE KÜLTÜR SARAYI NO:51 YALVAÇ/ İSPARTA	0246 441 35 00

İÇ ANADOLU BÖLGESİ

SIRA NO	ÜN VANI	ADRESİ	TELEFON/ FAX
17	HASAN CANDAN-CANDAN ELEKTRONİK ŞAHİS	YENİKÖY MAH.ŞEHİR BULV PEMBE KÖÇK APT NO:11/A KAYSERİ	0352 231 93 19
18	CANDAN ELEKTRONİK-HASAN CANDAN	MEDRESE MH. .86.SK. AHMET DAĞ APT ALTI NO:19 / KIRŞEHİR	0386 213 57 66
19	YILMAZ TEKNİK-ESAT YILMAZ	EMEK MAH. NAR YOLU ESKİ UZUMPAZARI İÇİ NO:12/A NEVŞEHİR	0384 214 16 94

TEMİZLİK MAKİNELERİ
SÖZLEŞMELİ /TSE`Lİ TEKNİK SERVİSLER

KARA DENİZ BÖLGESİ

SIRA NO	ÜN VANI	ADRESİ	TELEFON / FAX
20	KALYON SOĞUTMA NUH KALYON	GÜLBAHARHATUN MAH. MUMCULAR SOK NO:11 /A TRABZON	0462 223 47 62
21	ARSEN GRUP- TURGAY KELEŞ	YALI MAH. MEHMET AKİF ERSOY CAD. NO.1201 ARSIN TRABZON	0462 711 24 15
22	ÇAĞDAŞ RİZE ELEKTRONİK-İSMAIL ZAIMOĞLU Esnaf	TOFHANE MAH. PİRREİS SOKAK NO:2 RİZE	0464 213 24 20
23	UZAY 6 GÜNDÜZ ELEKTRONİK GÜNDÜZ PALIÇ	ORTA CAMİ ARKASI MERKEZ İŞHANI /RİZE	0464 217 56 88
24	GÜVEN ELEKTRONİK-GÜVEN AKSOY	ATATÜRK CADDESİ ŞADOĞLU İŞHANI NO:31 /RİZE	0464 212 02 06

DOĞU ANADOLU BÖLGESİ

SIRA NO	ÜN VANI	ADRESİ	TELEFON / FAX
25	YILMAZ ELEKTRONİK NECDET YILMAZ	ZIYAPASA CADDESİ AŞAĞI MAHALLE İSPİR / ERZURUM	0442 451 40 95
26	YILDIRIM-YILDIRIM ELEKTRONİK	NURİYE MAH MİMAR SİNAN CAD. NO 85 MALATYA	0422 321 79 11
27	SKYCELL TEKNOLOJİ ELEKTRONİK SAVUNMA SANAYİ SPOR MEDİKAL ENERJİ TEKSTİL İNŞAAT İTHALAT İHRACAT SANAYİ VE TİCARET LTD. ŞTİ.	NURİYE MAH. İLTER SOK. NO:7 MALATYA	04223217977

GÜNEYDOĞU ANADOLU BÖLGESİ

SIRA NO	ÜN VANI	ADRESİ	TELEFON / FAX
28	MEHMET EMİN MAÇO-YŞF TEKNİK SERVİS	PEYAS MAH. FİSKAYA CAD. 342 SOK. GALİP CİVAN 2 SİTESİ ALTI B BLOK NO-8/B KAYAPINAR/ DIYARBAKIR	0412 251 00 86
29	KOZLUK PLASTİK GIDA MADDELERİ TEKSTİL MOBİLYACILIK DAYANIKLI TUKETİM MALLARI İNŞAAT VE TİCARET LTD.ŞTİ.	KALE CADDESİ NO:17 KOZLUK / BATMAN	0488 411 25 44
30	NEZİR ŞENDUR	CUMHURİYET CAD. SAKINCILAR PASAJI NO. 8 / BATMAN	0488 213 10 68

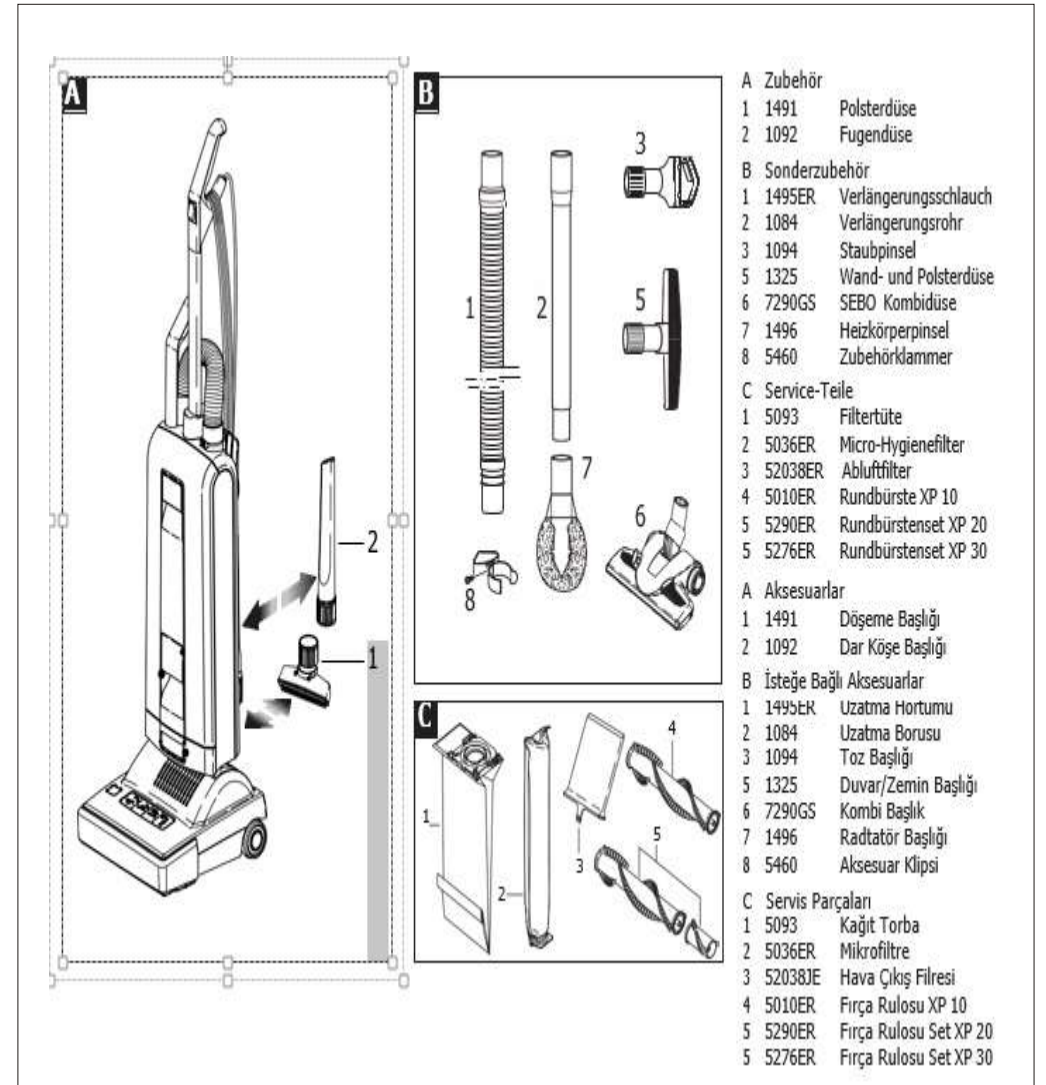

**ENDÜSTRİYEL HALI TEMİZLEME MAKİNESİ
FIRÇALI BAŞLIK PARÇA LİSTESİ**

Pos.	Art.-No.	Description
102	100	321236S Power head cover, gray/black
101	101	32038ER Exhaust Filter X-2017
100	102	321148S Cover exhaust filter XP, gray/black
103	103	32108ER Swivel neck bearing right
104	104	3101 Swivel neck support right
105	105	32023ER Swivel neck assembly
106	106	3717 Swivel neck bearing left
107	107	32020 Swivel neck support left
108	108	32014 Motor support gasket, AMETEK
109	109	32043ER Vacuum motor, 890 W/220-240 V, incl. cable
109a	05140S	Carbon brush vac motor
110	32040ER	Cabling Motor
111	30382	Rubber mounting, AMETEK
112	32012	Motor housing
113	32011ER	Belt tightener
114	3462	Motor pulley
115	32115ER	Cover for air channel
116	32199ER	Cabling swivel neck
117	32103	Red-Switch swivel neck
118	3871ER	PCB power supply / controller
119	320090R	Foot pedal
120	32052	Felt strip
121	32054	Cable guide
122	32250ps	Brush roller release button, r.h., gray/black
123	32112	Motor cover support
124	32021	Support lever
125	3107-1	Support spring
126	32102HG	Wheel with axle
127	32139HG	Bearing block right hand
128	3276ER	Brush roller set (incl. Pos. 138)
129	32234ER	Release ring brush roller, r.h.
130	32197HG	Chassis, cpl., w/o bumper
131	3112aw	Motor pulley cover
132	3463	Belt 2MR-310-6
133	32249ps	Brush roller release button, l.h., gray/black
134	32198ER	Sensor XB/XP 20/XP 30
135	3110	Belt 219 3M-HDTII-6
136	32248ER	Release ring brush roller, l.h.
137	32133HG	Brush cover l.h., light gray
138	3812	Edge Brush XP 20/30, blue
139	3244	Shaft extension
140	32131	Sealed bearing
141	32121	Bearing block, left hand, cpl.
142	3060ER	Servo motor with gear box with connecting cable 135mm
143	3174hg	Pile adjustment wheel
144	31720R	Access door (incl. Pos. 143 + 144)
145	3304	Access door spring
146	3303	Access door axle
147	3135hg	Rubbing plate
148	3402	Wire tie
149	32130HG	Rear bottom plate, cpl. (incl. Pos. 150 + 151)
150	3405-3	Sealing strip, 429,3mm
151	32128HG	Front bottom plate, cpl.
152	32244hg	Bumper XP 30, light gray
160	01029ER	Screw C 2,9x16
161	01016ER	AMTEC-Screw 4,0x16 Tx20
162	0176ER	Screw M4x30
163	0104ER	Screw C 3,9x25
164	0102ER	Screw 3,9x13
165	0197ER	Screw M4x12 Z1

İŞIKLI GÖSTERGELER / FIRÇA KONTROLÜ

Makinenin, otomatik fonksiyonlarının görülmesi için, fırçalı başlığın üzerinde dört adet ışıklı gösterge bulunmaktadır

İki Yeşil Işık (a:Down,b:Up) : Otomatik sensör, yani en uygun fırça yüksekliğinin otomatik olarak temin edilmesi özelliğine bağlı olarak, makinenin alçalıp, yükselme aktivitesini gösterir. (41) Makine zemin üzerinde dolaşırken devamlı yanıp sönerler, alçalırken(a), yükselirken (b) tarafı yanar. Makine dik duruma getirildiğinde, fırçalı başlık, otomatikman zeminden kafasını kaldırır.

İki Kırmızı Işık (c:Check brush, d:Bag full or cıkog)Uyarı ışığıdır.

Eğer (c) kırmızı ışık sürekli yanıyor; Fırça aşınmış demektir, değiştirilmelidir.

Eğer (c) kırmızı ışık sürekli yanıp sönüyorsa ve makine stop etmiş ise, fırçaya yabancı bir cisim dolandığından, bloke olmuş demektir. Bu durumda, makine kapatılmalı, yabancı cisim çıkartıldıktan sonra, çalışmaya devam edilmelidir.

Eğer (c) kırmızı ışık makine dik pozisyonda iken, teleskopik hortumla kullanılırken devamlı yanıp sönüyorsa, hava akış kanallarında, boruda veya hortumda tıkanıklık var demektir. Eğer (d) kırmızı ışık devamlı yanıp sönüyorsa, toz torbası dolmuştur, boşaltılması veya yenilenmesi gerekir. Yanıp sönmeye devam ediyorsa, hava akış kanallarının açık olup olmadığını kontrol ediniz veya aşırı ısınma ihtimaline karşılık makineyi bir süre kapatınız.

MAKİNENİN ÇALIŞTIRMA POZİSYONUNA ALINMASI

Makine,dik pozisyonda iken,arkasındaki kırmızı renkli ayak pedalına(19)dokunarak gövdeyi yatık pozisyona getiriniz ve çalışmaya bu pozisyonda devam ediniz.

EŞİK / ENGEL ATLAMA POZİSYONU

Makinenin arkasında, ayak pedalının üzerinde turuncu bir sürgü (20) bulunur. Bu sürgü sağa doğru iken,makine gövdesi 180° yatık duruma gelebilir.Bu yatık pozisyon, dolap,kanepe altı vb. temizliğinde tercih edilebilir. Sürgü(20) sola itildiğinde, makine eşik/engel atlama pozisyonuna getirilmiş olur.Bu durum,kullanıma kolaylık,fırçalı başlığa ilave bir güvenlik sağlar.

MAKİNENİN TELESKOPIK HORTUM VE APARATLARLA KULLANILMASI

Makine sadece teleskopik hortumla(35) veya teleskopik hortum ve uzatma borusu ile,(36) veya bunların ucuna takılacak (dar köşe başlığı, koltuk başlığı,kombi zemin temizleme başlığı, fırçalı başlıklar, kalorifer temizleme başlığı vb.) aparatlarla da, etkili bir temizlik makinesi olarak kullanılabilir. Bu tür kullanımlar için öncelikle makineyi dik pozisyona(34) getiriniz. Fırçalı başlığın zemin ile temasını mutlaka kesiniz.(37) Bunun için bir elinizle makine gövdesini eğik tutarken,diğer elinizle,teleskopik hortum ve aparatları kullanınız. Uzatma borusu ile temizlik yaparken, yerinden çıkarttıktan sonra, teleskopik hortumu gerdiriniz, iş bitiminde de, ilgili yuvasına yerleştiriniz.

DİKKAT !

Teleskopik hortum ve yardımcı aparatlarla çalışırken, fırçalı başlık zemin ile temasta olmamalıdır.(37) Şayet olursa, hem dönen fırçaya isabet eden bölümden hem zemin yıpranmaları olabilir, hem de, uzatma borusunun takıldığı delikten (38) tozlar çıkabilir.

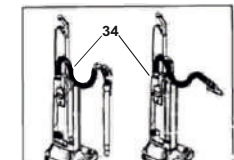
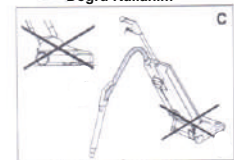
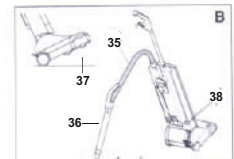
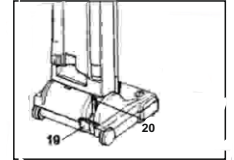
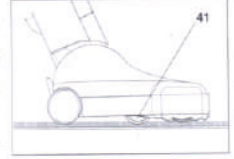
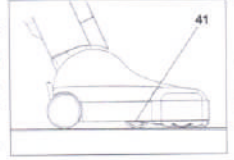
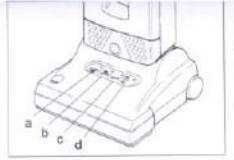

SEBO Xp20 AUTOMATIC
ENDÜSTRİYEL HALI TEMİZLEME MAKİNESİ
FIRÇALI BAŞLIK PARÇA LİSTESİ

Pos.	Art.-No.	Description
102		
101		
100		
103		
104		
105		
106		
107		
108		
109		
109a		
110		
111		
112		
113		
114		
115		
116		
117		
118		
119		
120		
121		
122		
123		
124		
125		
126		
127		
128		
129		
130		
131		
132		
133		
134		
135		
136		
137		
138		
139		
140		
141		
142		
143		
144		
145		
146		
147		
148		
149		
150		
151		
152		
153		
154		
155		
156		
157		
158		
159		
160	321296S	Power head cover, gray black
161	32038ER	Exhaust Filter X-2017
162	321148S	Cover exhaust filter XP, gray black
163	32108ER	Swivel neck bearing right
164	3101	Swivel neck support right
165	32023ER	Swivel neck assembly
166	3717	Swivel neck bearing left
167	32020	Swivel neck support left
168	32014	Motor support gasket, AMETEK
169	32043ER	Vacuum motor, 890 W/220-240 V, incl. cable
170	00140S	Carbon brush vac motor
171	32040ER	Cabling Motor
172	30382	Rubber mounting, AMETEK
173	32012	Motor housing
174	32011ER	Belt tightener
175	3462	Motor pulley
176	32119ER	Cover for air channel
177	32199ER	Cabling swivel neck
178	32103	Reed-Switch swivel neck
179	3871ER	PCB power supply / controller
180	320090R	Foot pedal
181	32052	Felt strip
182	32054	Cable guide
183	32250gs	Brush roller release button, r.h., gray black
184	32112	Motor cover support
185	32021	Support lever
186	3107-1	Support spring
187	32102HG	Wheel with axle
188	32139HG	Bearing block right hand
189	3276ER	Brush roller set (incl. Pos. 138)
190	32236ER	Release ring brush roller, r.h.
191	32197HG	Chassis, cpl., w/o bumper
192	3112aw	Motor pulley cover
193	3465	Belt 2MR-310-6
194	32249gs	Brush roller release button, l.h., gray black
195	32198ER	Scnear X8/XP 20/XP 30
196	3110	Belt 219 3M-HDT11-6
197	32248ER	Release ring brush roller, l.h.
198	32133HG	Brush cover l.h., light gray
199	3815	Edge Brush XP 20/30, blue
200	3046	Shaft extension
201	32131	Sealed bearing
202	32121	Bearing block, left hand, cpl.
203	30660ER	Servo motor with gear box with connecting cable 135mm
204	3174hg	Pile adjustment wheel
205	31720R	Access door (incl. Pos. 145 + 146)
206	3304	Access door spring
207	3303	Access door axle
208	3135hg	Rubbing plate
209	3402	Wire tie
210	32130HG	Rear bottom plate, cpl. (incl. Pos. 130 + 165)
211	3400-3	Scaling strip, 429,5mm
212	32128HG	Front bottom plate, cpl.
213	32244hg	Bumper XP 30, light gray
214	01029ER	Screw C 2,9x16
215	01016ER	AMTEC-Screw 4,0x16 Tx20
216	0176ER	Screw M4x30
217	0104ER	Screw C 3,9x20
218	0102ER	Screw 3,9x13
219	0197ER	Screw M4x12 Z1

TIKANIKLARIN TEMİZLENMESİ

Eğer makine emiş yapmıyor veya kırmızı ışık (d) yanıyorsa filtre torbası boş ve filtreler temiz ise, o zaman emiş kanallarında tıkanma vardır. İlk olarak hortumun ağzına elinizi bir süre tutarak kontrol ediniz. Eğer emiş az veya hiç yok ise, emiş hortumunda tıkanma var demektir. Bu durumda hortum kilitleme mandalını sıkarak hortumu yerinden çıkartınız. Hortumu, spiral yönü tam ters olacak şekilde tekrar takınız ve eliniz ile boşta kalan ucu kapatıp açarak tıkanıklığı gidermeye çalışınız. Teleskopik borunun da tıkalı olup olmadığından emin olunuz. Eğer teleskopik hortum ve teleskopik boru temiz ise, teleskopik borunun oturduğu yerden bakmak suretiyle, eklem mekanizmasının (20) tıkalı olup olmadığını kontrol ediniz. Makinenin altında yeşil emme kanalını (38) kontrol etmeniz, emme kanalı kapağını kaldırarak, makineyi çalıştırıp, kendi hortumuyla bu kanaldan emiş yaptırmak gerekir. Emme kanalı ile teleskopik boru arasındaki geçişin temiz olduğundan emin olunuz.

*Kağıt filtre torbasını dolduktan sonra atınız, tekrar kullanmayınız.

*Filtreleri yıkamayınız.

*Makineyi ısı kaynaklarının yanına bırakmayınız. (Soba, radyatörates vb.)

*Hiçbir vidasını çıkarmaya çalışmayınız.

KULLANIM ALANLARI

Oteller, turistik tesisler, okul, kreş, yurt, v.b. eğitim kurumları, ofisler, evler, ibadethaneler... gibi mekanlarda, özellikle duvardan duvara serili sabit halıların temizliğinde, normal parça halıların, sert zeminlerin, koltuk kanepelerinin temizliğinde, merdivenlerin avizelerin duvar gibi dar alanların temizliğinde etkili bir şekilde kullanılabilir.

EMNİYET KURALLARI VE UYARILAR

- 1) - Bakım ve temizlikten önce fişi prizden çekiniz.
- 2) - Kullanımdan önce kabloyu dikkatlice kontrol ediniz.
- 3) - Eğer, kablo kopuk veya başka nedenlerden dolayı bir problem varsa, kötü sonuçlara ulaşmamak için yetkili servise başvurunuz.

TAŞIMA, NAKLİYE VE DEPOLAMA SIRASINDA DİKKAT EDİLECEK HUSUSLAR

SEBO AUTOMATIC Fırçalı Tip Elektrik Süpürge makinesi, orijinal kutusu ve ambalajı ile taşınmalı ve nakledilmelidir. Depolama, taşıma ve nakliye sırasında, yukarıya gelecek taraf, ambalaj üzerinde, standartlara uygun işaretlenmiştir. Bu uyarıya uyulması gereklidir. Depolama, taşıma ve nakliye sırasında, genellikle üzerine herhangi bir ağırlığın konulmaması gerekir.

KULLANIM HATALARINA İLİŞKİN BİLGİLER

- * Makinenizi uygun olmayan elektrik prizine takmayınız,
- * Makinenin fırçalarını, makine merkezine iyi yerleştiriniz,
- * Makinenin üzerine, direk olarak su püskürtmeyiniz,
- * Makine çalışırken, makinenin üzerine baskıda bulunacak hareketlerden kaçınınız.

KULLANIM SIRASINDA İNSAN VEYA ÇEVRE SAĞLIĞINA TEHLİKELİ VEYA ZARARLI OLABİLECEK DURUMLARA İLİŞKİN UYARILAR :

- * Ehil olmayan kişilerce kullanılmalıdır,
- * İnsanların yoğunlukta bulunduğu yerlerde kullanılmamalıdır, kazaya sebebiyet verebilir,
- * Makine ve insan sağlığına zarar verebilecek kimyasallar kullanılmamalıdır.

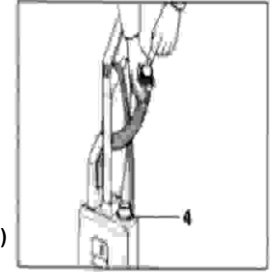
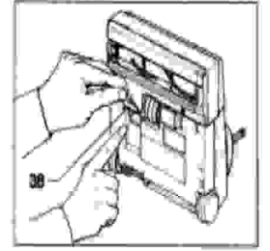

ENERJİ TÜKETİMİ AÇISINDAN, VERİMLİ KULLANIMINA İLİŞKİN BİGİLER

- *Bakım onarımdan, fırça değiştirilmesi veya torba ve filtre değiştirmeden önce fişi prizden çekiniz.
- *Çamur ve sıvı maddelerden uzak tutunuz.
- *Sadece kuru yüzeylerde kullanınız.
- *Hasarlı kablo ile kullanmayınız.
- *Sadece 10A sigorta ile kullanınız.
- *Kullanılan mekandaki, sabit elektrik tesisatı TSE normlarına (TS HD 384 (1)/(4.41)/(4.43) (S2) uygun olmalıdır
- *Prizdeki elektrik voltajı 220V/50 Hz. Standardında olmalıdır
- *Prizden alınabilecek güç en az 1300/1500W'a yeterli olmalıdır
- *SEBO Automatic Xmodel temizlik makinelerinin, birsaatte tükettiği elektrik miktarı 1,3 KW'dır.

KULLANIM ÖMRÜ

SEBO Automatic X model temizlik makinelerinin kullanım ömrü;

- *Bakım onarımlarının yetkili servislerce yaptırılması,
- *Değiştirilen parçaların orijinal olması,
- *Periyodik bakım, makinelerinin temizliği ve arıza giderme gibi hususlarda, bu kılavuzda yazılanlara uyulması kaydıyla; 10 YILDIR

BAKIM VE ONARIMDA UYULMASI GEREKEN KURALLAR

SEBO Automatic XP20 - SEBO Automatic XP30 Yatay Fırçalı Temizlik Makinelerinin bakım ve onarımları sadece yetkili servislerce yapılmalıdır.

GARANTİ ŞARTLARI

- 1-) Garanti süresi, malın teslim tarihinden itibaren başlar ve imalat hatalarına karşı 2 yıldır.
- 2-) Malın bütün parçaları dahil olmak üzere tamamı Firmamızın garanti kapsamındadır.
- 3-) Malın garanti süresi içerisinde arızalanması durumunda, tamirde geçen süre garanti süresine eklenir. Malın tamir süresi 20 iş gününü geçemez. Bu süre, mala ilişkin arızanın servis istasyonuna, servis istasyonunun olmaması durumunda, malın satıcısı, bayii, acentası, temsilciliği, ithalatçısı veya imalatçısı-üreticisinden birine bildirim tarihinden itibaren başlar. Tüketicinin arıza bildirimini; telefon, fax, e-posta, iadeli taahhütlü mektup veya benzeri bir yolla yapması mümkündür. Ancak, uyuşmazlık halinde ispat yükümlülüğü tüketiciye aittir. Malın arızasının 10 iş günü içerisinde giderilmemesi halinde, imalatçı-üretici veya ithalatçı; malın tamiri tamamlanıncaya kadar, benzer özelliklere sahip başka bir malı tüketicinin kullanımına tahsis etmek zorundadır.

ENDÜSTRİYEL HALI TEMİZLEME MAKİNESİ FIRÇALI BAŞLIK AÇILIMLI TEKNİK RESİMLER

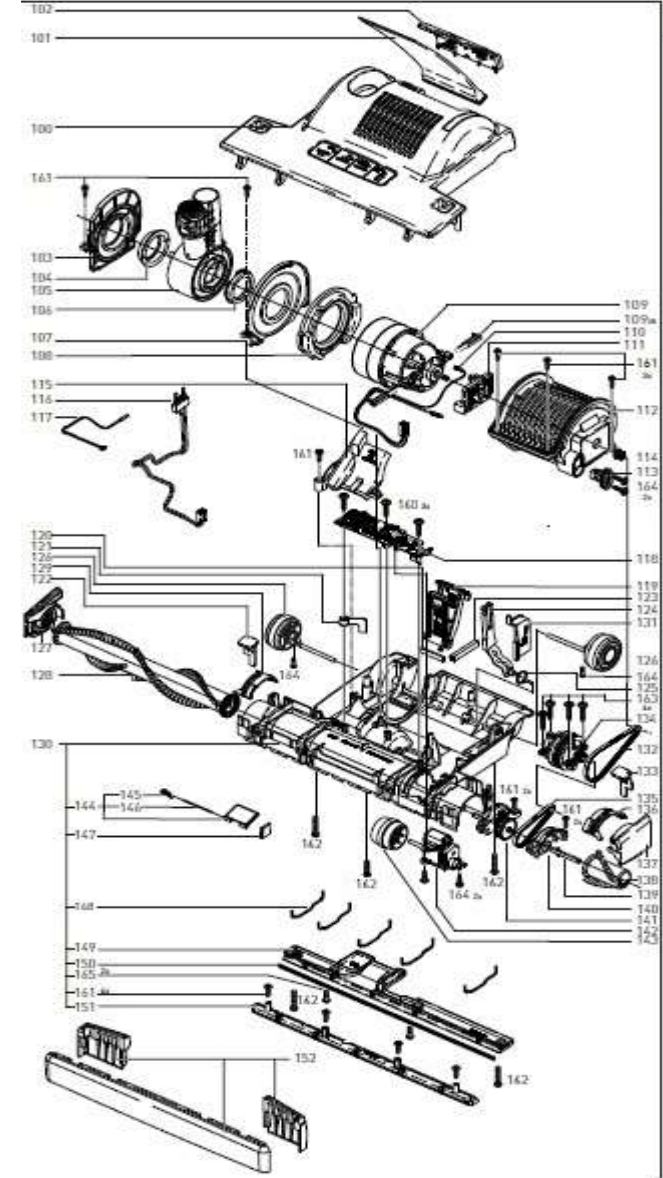



XP 20 - XP 30 AUTOMATIC

ENDÜSTRİYEL HALI TEMİZLEME MAKİNESİ FİLTRE GÖVDESİ PARÇA LİSTESİ

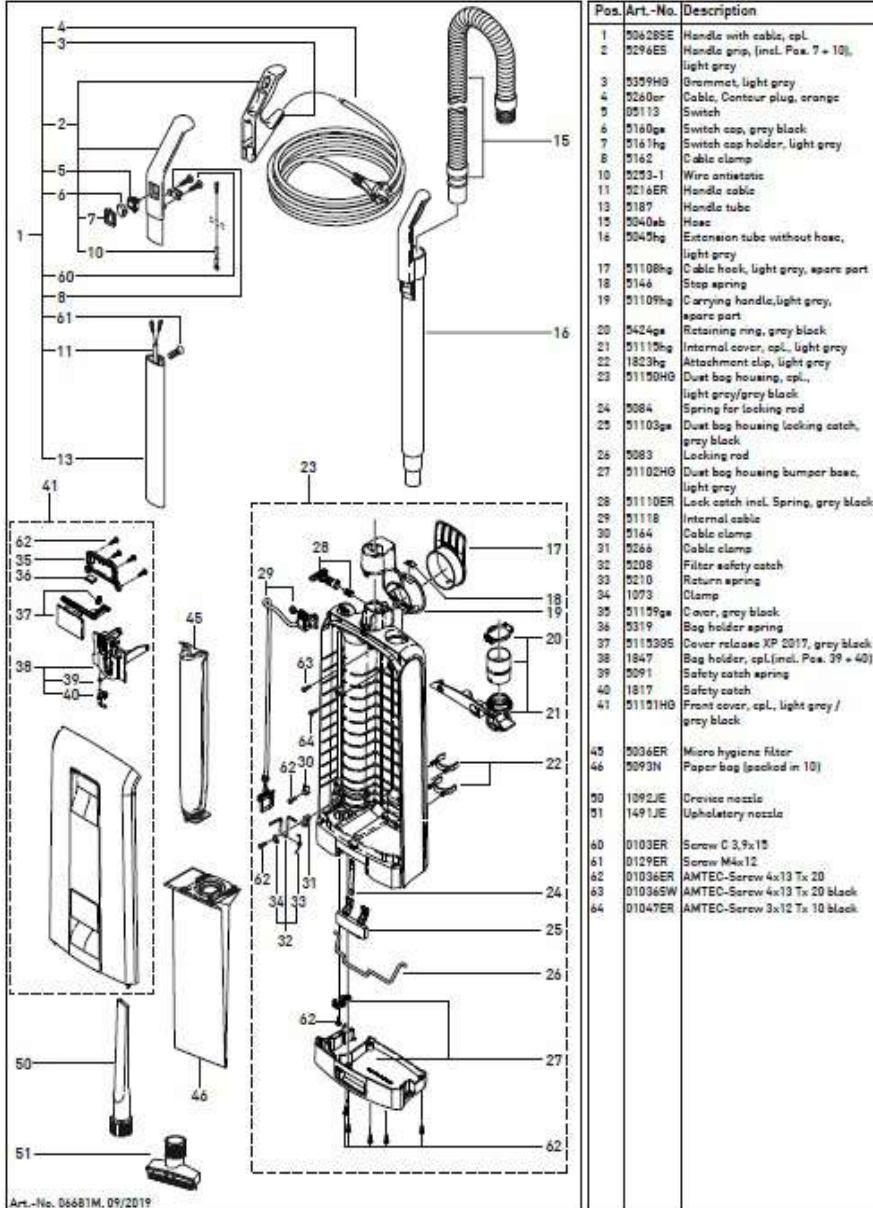

Art.-No. 08681M, 09/2019

4-) Malın garanti süresi içerisinde gerek malzeme ve işçilik, gerekse montaj hatalarından dolayı arızalanması halinde, işçilik masrafı, değiştirilen parça bedeli ya da başka herhangi bir ad altında hiçbir ücret talep etmeksizin tamiri yapılacaktır.

5-) Tüketicinin onarım hakkını kullanmasına rağmen malın;

-Tüketicie teslim edildiği tarihten itibaren, belirlenen garanti süresi içinde kalmak kaydıyla, bir yıl içerisinde; en az dört defa veya imalatçı-üretici ve/veya ithalatçı tarafından belirlenen garanti süresi içerisinde altıdan fazla arızalanmasının yanı sıra, bu arızaların maldan yararlanamamayı sürekli kalması,

...Tamiri için gereken azami süresinin aşılması ,

-Firmanın servis istasyonunun, servis istasyonunun mevcut olmaması halinde sırayla satıcısı, bayii, acentesi temsilciliği ithalatçısı veya imalatçı-üreticisinden birisinin düzenleyeceği raporla arızanın tüketici tamirini mümkün bulunmadığının belirlenmesi, durumlarında tüketici malın ücretsiz değiştirilmesini, bedel iadesi veya ayıp oranda bedel indirimi talep edebilir.

6-) Malın kullanma kılavuzunda yer alan hususlara aykırı kullanılmasından kaynaklanan arızalar garanti kapsamı dışındadır.

7-) Garanti Belgesi ile ilgili olarak çıkabilecek sorunlar için Gümrük ve Ticaret Bakanlığı Tüketicinin Korunması ve Pivasa Gözetimi Genel Müdürlüğü'ne başvurabilir.

SEBO AUTOMATIC XP 20 - SEBO AUTOMATIC XP 30

YATAY FIRÇALI TEMİZLİK MAKİNELERİ

TEKNİK ÖZELLİKLERİ

AÇIKLAMALAR	SEBO AUTOMATIC XP20	SEBO AUTOMATIC XP30
Vakum Motoru	890 Watt	890 Watt
Emiş	243 mbar	243 mbar
Hava Debisi	(2476 mm H ₂ O)	(2476 mm H ₂ O)
Filtre Torbası	43,3 l/s	43,3 l/s
Filtre Torbası	5,3 litre, 3-katman	5,3 litre, 3-katman
Çalışma Geniřliđi	308/378/448 mm	308/378/448 mm
Fırça Bisi	diđli kayıř	diđli kayıř
Fırça Devri	2700 rpm	2700 rpm
Fırça Yüklüklüđü Ayan	Otomatik	Otomatik
Kablo	Sensörlü	Sensörlü
Ağırlık	12 m	12 m
Titrerin Seviyesi	7,9 / 8,1 / 8,4 kg	7,9 / 8,1 / 8,4 kg
Belirsizlik K.	<= 2,5 m/s ²	<= 2,5 m/s ²
Ses Debisi	0,2 m/s ²	0,2 m/s ²
Belirsizlik KpA	<70 dB(A)	<70 dB(A)
Koruma	2 dB(A)	2 dB(A)
	Cift izolasyonlu	Cift izolasyonlu

MUHTEMEL ARIZALAR, NEDENLERİ ve ÇARELERİ

ÖNEMLİ : Herhangi bir işlemden önce, temizlik makinenizin kablosunu prizden çekiniz.

BOZUKLUKLAR	NEDENLERİ	ÇARELER
Makine düğmesine basıldığında çalışmıyor.	Elektrik gelmiyor. Alüminyum tutma sapı (2) tam yerine oturmamıştır. Makine arızalı veya kablo kopuktur.	Alüminyum tutma sapını (2) tam oturtunuz Elektriklerinizi kontrol ediniz. Servisinize baş vurunuz.
Makinenin üstteki motoru çalışıyor alttaki motor çalışmıyor.	Makinenin üst gövdesi (14) yerine oturmamıştır. Makinenin hortumu yerine tam takılmamıştır. Makine arızalı olabilir.	Makinenin gövdesini yerine iyice yerleştirin. Hortumu yerine iyice takınız.
Makinenin alt fırça motoru çalışıyor emiş motoru çalışmıyor.	Makinenin emiş motoru arızalı olabilir.	Servisinize baş vurunuz
Makine çalışıyor fakat emiş hiç yoksa	Hortum tıkalıdır, alt boyun tıkalıdır, toz torbası doludur.	Hortumu temizleyiniz. Toz torbasını boşaltınız. Servisinize baş vurunuz
Makine çalışıyor fakat emiş çok zayıf.	Toz torbası dolu veya emniyet filtresi kirlidir.	Emniyet filtresini temizleyiniz. Toz torbasını değiştiriniz.
Makine emiyor fakat yerde toz bırakıyor.	Fırça bitmiştir, halıyı tam fırçalamıyordur.	Fırçayı değiştiriniz. Servisinize baş vurunuz.
Makine çalışıyor, fakat alttaki fırça dönmüyor.	Kayıışı kopmuştur, Dişlisi bozulmuştur.	Değiştiriniz. Değiştiriniz.

DEĞİŞİKLİK HAKKI :

Üretici firma, makine üzerinde ve aksesuarlarda, önceden belirtmeksizin değişiklik yapma hakkını saklı tutar.

Bu kullanma kılavuzu **TMT Tüketim ve Temizlik Madde ve Makinleri Otomotiv Kimya San. Ve Tic. Ltd. Şti'nin** özel malıdır. Hiçbir şekilde, özel yazılı izin olmadan kısmen ya da tamamen değiştirilemez, kopya edilemez.

PERİYODİK BAKIMLA İLGİLİ BİLGİLER

Kullanıcı tarafından en geç haftada bir temizlik ve genel bakım yapılması önerilir.

Bu konuyla ilgili, 8. sayfayı tekrar okuyunuz.

Ayrıca yılda bir de, yetkili teknik servislere, genel bir bakım yaptırılması önerilir.



XP 20 - XP 30 AUTOMATIC ENDÜSTRİYEL HALI TEMİZLEME MAKİNESİ FİLTRE GÖVDESİ AÇILIMLI TEKNİK RESİMLER

