

**ÖNEMLİ NOT :** Makineler teslim alınırken, hızlı bir şekilde gözden geçirilerek, taşıma ve nakliye sırasında herhangi bir hasarın meydana gelip gelmediği kontrol edilmelidir. Herhangi bir hasar ya da eksik var ise, tutanak hazırlanıp, imalatçı, satıcı veya kargo firmasına rücu edilmelidir.

### İTHALATÇI FİRMA

**TMT. Tüketim ve Temizlik Maddeleri  
Makine Otomotiv Kimya San.veTic.Ltd.Şti.**  
Üçyıldız Caddesi No:1/A 06130 Subayevleri  
KEÇİÖREN/ANKARA  
Tel. : 0 (312) 318 16 96  
Fax : 0 (312) 316 66 94  
www.tmtmakine.com  
E-mail : info@tmtmakine.com

### TEKNİK SERVİS MÜDÜRLÜĞÜ

**TMT. Tüketim ve Temizlik Maddeleri  
Makine Otomotiv Kimya San.veTic.Ltd.Şti.**  
Üçyıldız Caddesi No:1/A 06130 Subayevleri  
KEÇİÖREN/ANKARA  
Tel. : 0 (312) 318 16 96  
Fax : 0 (312) 316 66 94  
www.tmtmakine.com  
E-mail : info@tmtmakine.com

### İMALATÇI FİRMA

**SEBO STEIN & CO GMBH**  
42553 Velbert (Germany)  
Wülfrather Strasse 47-49  
Tel: 00 49 0 2053/8981  
Fax: 00 49 0 2053/8985  
e-mail:marketing@sebo.de  
http://www.sebo.de

# SEBO AUTOMATIC X7 - SEBO AUTOMATIC X8

## YATAY FIRÇALI TEMİZLİK MAKİNELERİ

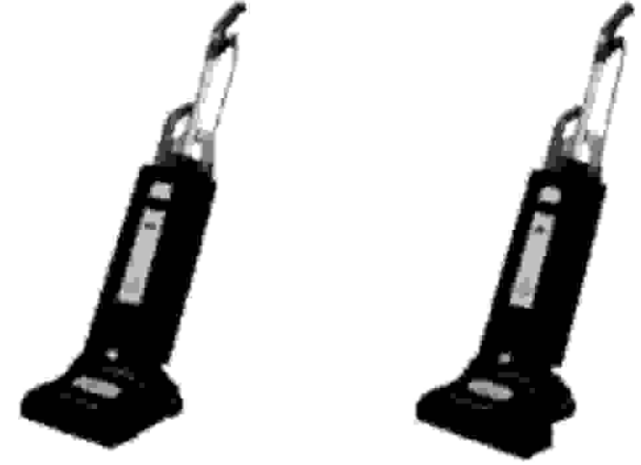

### KULLANMA VE BAKIM KILAVUZU

- \* KURULUM \* KULLANMA
- \* TEKNİK ÖZELLİKLER \* SERVİS PARÇALARI
- \* BAKIM \* ARIZA GİDERME
- \* YETKİLİ SERVİS İSTASYONLARI

Bu el kitabı, makinenin doğru kullanım ve bakımı için gerekli bilgileri ihtiva etmektedir. Makineyi kullanmadan önce dikkatlice okuyunuz ve ileriki muhtemel danışmalar için saklayınız.

### TÜRKİYE GENEL DİSTRİBÜTÖR



**TMT Tem.Mak.Ltd.Şti.**  
www.tmtmakine.com  
E-mail:info@tmtmakine.com

\* Satış \* Servis \* Parça

**ANKARA**  
Üçyıldız Caddesi No:1/A 06130 Subayevleri  
Tel: 0 (312) 318 16 96 Fax: 316 66 94



**SEBO AUTOMATIC X7 - SEBO AUTOMATICX8 TEMİZLİK MAKİNELERİ  
SÖZLEŞMELİ /TSE'Lİ TEKNİK SERVİSLER**

| <b>MARMARA BÖLGESİ</b> |   |   |                |
|------------------------|---|---|----------------|
| SIRA NO                | ÜN VANI   | ADRESİ  | TELEFON/ FAX   |
| 1                      | NUR ELEKTRİK ELEKTRONİK - GÖNÜL KATIRCI   | MERKEZ MAHALLESİ ASALET CADDESİ NO:22/D GÜNGÖREN/ İSTANBUL                            | 0212 6414209   |
| 2                      | BOLD BİLGİSAYAR ELEKTRONİK TEKSTİL TAŞIMACILIK GIDA İNŞAAT İTHALAT İHR. SAN VE TİC. LTD. ŞTİ. | YAVUZ SELİM MAH. İSTANBUL CAD. 7. SOK. NO:6/A ESENLER / İSTANBUL                      | 0216 5962500   |
| 3                      | BOĞAZIÇI BİLGİSAYAR TİC.VE SAN. AŞ  | EĞİTİM MAH. POYRAZ SOK. SADIKOĞLU İŞ MERKEZİ -1 NO 11 DÜKKAN 8 /18 KADIKÖY / İSTANBUL | 0212 3311000   |
| 4                      | ALPAŞ BİLGİSAYAR SANAYİ VE TİCARET LIMITED ŞİRKETİ  | EĞİTİM MAH. POYRAZ SOK. SADIKOĞLU İŞ MERKEZİ -1 NO 11 DÜKKAN 8 /18 KADIKÖY İSTANBUL   | 0216 4443066   |
| 5                      | ERKO ELEKTRONİK SANAYİ VE TİCARET LTD. ŞTİ.   | BAĞLARBAŞI MAHALLESİ, BAĞDAT CADDESİ, NEVZATBEY İŞ MERKEZİ,NO: 368/57 MALTEPE/        | 0216 4413333   |
| 6                      | HI-TECH BİLGİSAYAR/NESRİN SELÇUK  | ÇAĞLAYAN MAH. VATAN CAD. ŞADOĞLU İŞHANI 24 KAT.1 KAGITHANE/İST.                       | 0212 4443066   |
| 7                      | BRN ELEKTRONİK ELEKTRİK SANAYİ VE TİCARET LTD ŞTİ   | AVCILAR DENİZKÖŞKLER MAH.DENİZKÖŞKLER CAD.NO.55/A İST.                                | 0212 5934994   |
| 8                      | SEDEF BİLGİSAYAR İNTERNET CAFE - FEYZULLAH TEKİNER  | MEVLANA MAH.SAKARYA CAD SÜMBÜL SOKAK NO:1/A ATAŞEHİR/İST.                             | 0216 4443066   |
| 9                      | ELİPS ELEKTRONİK SAN. VE TİC. LTD. ŞTİ.   | KÖRE ŞEHİTLERİ CAD. MİTHAT ÜNLÜ SOK. NO:1-3 ZİNCİRLİKUYU-ŞİŞLİ/ İST.                  | 0212 337 02 00 |
| 10                     | NST ELEKTRONİK- SELÇUK YOLDÜREN   | KAVAKPINAR MAHALLESİ, YAŞEMİN SOKAK NO.18/A KAYNARCA - PENDİK/İST.                    | 0216 596 25 00 |

**İÇİNDEKİLER**

**KONU BAŞLIKLARI**

**SAYFA NO**

|  |    |
|--|----|
| İÇİNDEKİLER  | 3  |
| UYARILAR   | 4  |
| SERVİS PARÇALAR  | 5  |
| STANDART APARATLAR-İSTAĞE BAĞLI APARATLAR-FİLTRELER VE FIRÇALAR  | 5  |
| MAKİNEİNİN KURULMASI - MONTAJI   | 6  |
| FIRÇA KONTROLÜ   | 7  |
| FIRÇALI BAŞLIĞIN KULLANIMINDA DİKKAT EDİLECEK HUSUSLAR   | 7  |
| TOZ FİLTRE TORBASININ DEĞİŞTİRİLMESİ   | 8  |
| MİKRO HİJYEN VE HAVA ÇIKIŞ FİLTRELERİNİN DEĞİŞTİRİLMESİ  | 8  |
| SİLİNDİR FIRÇANIN DEĞİŞTİRİLMESİ   | 8  |
| TİKANIKLARIN TEMİZLENMESİ  | 9  |
| KULLANIM ALANLARI  | 9  |
| EMNİYET KURALLARI VE UYARILAR  | 9  |
| TAŞIMA NAKLİYE VE DEPOLAMA, SIRASINDA DİKKAT EDİLECEK HUSUSLAR   | 9  |
| KULLANIM HATALARINA İLİŞKİN BİLGİLER   | 9  |
| KULLANIM SIRASINDA İNSAN VE ÇEVRE SAĞLIĞINA TEHLİKELİ VEYA ZARARLI OLABİLECEK DURUMLARA İLİŞKİN UYARILAR | 9  |
| ENERJİ TÜKETİMİ AÇISINDAN, VERİMLİ KULLANIMINA İLİŞKİN BİLGİLER  | 10 |
| BAKIM ONARIM VE KULLANIMDA UYULMASI GEREKEN KURALLAR   | 10 |
| KULLANIM ÖMRÜ  | 10 |
| GARANTİ ŞARTLARI   | 11 |
| TEKNİK ÖZELLİKLER  | 11 |
| MUHEMEL ARIZALAR NEDENLERİ VE ÇARELERİ   | 12 |
| PERİYODİK BAKIMLA İLGİLİ ÖNERİLER  | 12 |
| SEBO AUTOMATIC X4 - SEBO AUTOMATIC X5 FİLTRE GÖVDESİ AÇILIMLI TEKNİK RESMİ                               | 13 |
| SEBO AUTOMATIC X4 - SEBO AUTOMATIC X5 FİLTRE GÖVDESİ PARÇA LİSTESİ                                       | 14 |
| SEBO AUTOMATIC X4 FIRÇALI BAŞLIK AÇILIMLI TEKNİK RESMİ   | 15 |
| SEBO AUTOMATIC X4 FIRÇALI BAŞLIK PARÇA LİSTESİ   | 16 |
| SEBO AUTOMATIC X5 FIRÇALI BAŞLIK AÇILIMLI TEKNİK RESMİ   | 17 |
| SEBO AUTOMATIC X5 FIRÇALI BAŞLIK PARÇA LİSTESİ   | 18 |
| SEBO AUTOMATIC X4 - SEBO AUTOMATICX5'LERDE KULLANILAN APARATLAR VE SARF MALZEMELERİ                      | 19 |
| SEBO AUTOMATIC X4 - SEBO AUTOMATIC X5 SÖZLEŞMELİ / TSE'Lİ TEKNİK SERVİSLER LİSTESİ                       | 20 |

## UYARILAR

- 1) - Bu Makine fiziksel olarak zayıf, yavaş cevap verebilen, akıl sağlığı yerinde olmayan ve çocuklar için hazırlanmamıştır. Ancak güvenlik personelinin rehberliği altında, ya da gerekli emniyet tedbirleri alınarak kullanılırsa faydalı olur.
- 2) - Cihazla oynamadıklarından emin olmak için, çocuklar devamlı gözlenmelidir.
- 3) - Temizlik ve makineyi tamir etmeden önce fişin takılı olmadığına dikkat ediniz.
- 4) - Aynı tipte ve özellikteki güç kablosunu değiştirirken veya onu tamir ederken akım gelmiyorsa, güç kablosu kopmuş ya da hasar görmüştür. Bu durumda kablo ya tümünden yenilenmeli, ya da hasar giderilmelidir.
- 5) - Makinenin kullanımı bittikten ve kapattıktan sonra, fişi prizden mutlaka çekiniz.
- 6) - Bu makinedeki voltaj aparatı 220 V, 50 Hz voltaj frekansına göre ayarlanmıştır. Buna dikkat ediniz.
- 7) - Yangın, elektrik çarpması veya kaza risklerini önlemek için;
  - \* Dış alanlarda veya ıslak yüzeylerde çalıştırmayınız.
  - \* Cihazı fişe takılı bırakıp gitmeyiniz.
  - \* Oyuncak olarak kullanılmasına müsaade etmeyiniz. Çocukların yakınında cihazı kullanırken dikkatli olunuz. Çocukların cihazı kullanmasına müsaade etmeyiniz.
  - \* Sadece üreticinin önerdiği gibi, kullanma kılavuzunda belirtildiği gibi kullanınız.
  - \* Hasarlı kablo veya fiş ile cihazı kullanmayınız. Eğer cihaz çalışması gerektiği gibi çalışmıyor ise, örneğin yüksekten düşmüş, suyun içine düşmüş, hasar görmüş... ise kullanmadan önce yetkili servise gösteriniz.
  - \* Cihazı kablosundan çekmeyiniz, itmeyiniz, kapı aralıklarına sıkıştırmayınız ve sıcak yüzeylerden uzak tutunuz.
  - \* Başka kablo kullanmayınız, çalışma kapasitesine uyumlu olmayabilir.
  - \* Prizden çekmeden önce tüm düğmeleri kapatınız.
  - \* Kablodan çekerek fişi prizden çıkartmayınız. Fişten tutarak çıkarmanız önerilir.
  - \* Islak elleriniz ile cihazda veya fişinde işlem yapmayınız.
  - \* Herhangi bir cismi cihazın deliklerine koymayınız.
  - \* Yanıcı cisimleri vakumlamayınız. Örneğin sigara, sıcak kül v.b.
  - \* Yanıcı sıvı, örneğin gaz v.b. cisimleri vakumlamayınız.
  - \* Cihazınızı temiz, serin, kuru iç alanda muhafaza ediniz.
  - \* Çalışma alanınızın yeterli aydınlıkta olmasına dikkat ediniz.

**ÖNEMLİ NOT :** Makineler teslim alınırken, hızlı bir şekilde gözden geçirilerek, taşıma ve nakliye sırasında herhangi bir hasarın meydana gelip gelmediği kontrol edilmelidir.

## SEBO AUTOMATIC X7 - SEBO AUTOMATIC X 8 TEMİZLİK MAKİNELERİ SÖZLEŞMELİ /TSE' Lİ TEKNİK SERVİSLER

| EGE BÖLGESİ        |   |  |                |
|--------------------|---|--|----------------|
| SIRA NO            | ÜN VANI   | ADRESİ   | TELEFON/ FAX   |
| 11                 | AKAR SOĞUTMA<br>Ahmet KULAKSIZ  | Dokuzkavaklar mh. 2097 sk. no:17/B<br>DENİZLİ                  | 0258 268 81 86 |
| 12                 | MEHMET BALABAN - BALABAN<br>ELEKTRONİK  | PEKER MAH. HAKKI İPLİKÇİ<br>CAD. NO: 35/A MANİSA               | 0 236 232 11 8 |
| 13                 | SETA TEKNİK-<br>TİMUÇİN YILMAZ  | MERKEZ EFENDİ MAH. İZMİR<br>CAD. NO:222/C MANİSA               | 0236 238 9210  |
| AKDENİZ BÖLGESİ    |   |  |                |
| SIRA NO            | ÜN VANI   | ADRESİ   | TELEFON/ FAX   |
| 14                 | AKDENİZ SOĞUTMA-<br>DURMUŞ AYBAY  | BAĞLAR MAHALLESİ –<br>2767 SOKAK NO:11 İSPARTA                 | 02462233688-05 |
| 15                 | İŞİK BOBİNAJ-<br>MUSTAFA SUÇAĞLAR   | P.MEHMET MAH. 107.CAD - NO:5<br>İSPARTA                        | 0246 223 20 28 |
| 16                 | DORNET BİLİŞİM ELEKTRİK<br>ELEKTRONİK İNŞ. GIDA SAN. VE<br>TİC. LİMİTED ŞİRKETİ | CUMHURİYET CADDE KÜLTÜR<br>SARAYI NO:51 YALVAÇ/ İSPARTA        | 0246 441 35 00 |
| İÇ ANADOLU BÖLGESİ |   |  |                |
| SIRA NO            | ÜN VANI   | ADRESİ   | TELEFON/ FAX   |
| 17                 | HASAN CANDAN-CANDAN<br>ELEKTRONİK ŞAHİS   | YENİKÖY MAH.ŞEHİR<br>BULV PEMBE KÖŞK APT NO:11/A<br>KAYSERİ    | 0352 231 93 19 |
| 18                 | CANDAN ELEKTRONİK-HASAN<br>CANDAN   | MEDRESE MH. .86.SK. AHMET<br>DAĞ APT ALTI NO:19 / KIRŞEHİR     | 0386 213 57 66 |
| 19                 | YILMAZ TEKNİK-ESAT YILMAZ   | EMEK MAH. NAR YOLU ESKİ<br>UZUMPAZARI İÇİ NO:12/A<br>NEVŞEHİR. | 0384 214 16 94 |

**SEBO AUTOMATİC X7- SEBO AUTOMATİC X 8 TEMİZLİK MAKİNELERİ  
SÖZLEŞMELİ /TSE`Lİ TEKNİK SERVİSLER**

| <b>KARA DENİZ BÖLGESİ</b>       |   |   |                |
|---------------------------------|---|---|----------------|
| SIRA NO                         | ÜNVAANI   | ADRESİ  | TELEFON/ FAX   |
| 20                              | KALYON SOĞUTMA<br>NUH KALYON  | GÜLBAHARHATUN MAH.<br>MUMCULAR SOK NO:11 /A<br>TRABZON  | 0462 223 47 62 |
| 21                              | ARSEN GRUP-<br>TURGAY KELEŞ   | YALI MAH. MEHMET AKIF<br>ERSOY CAD. NO 1201 ARSIN<br>TRABZON  | 0462 711 24 15 |
| 22                              | ÇAĞDAŞ RİZE ELEKTRONİK-ISMAIL<br>ZALMOĞLU Esnaf   | TOFHANE MAH. PİRİREİS SOKAK<br>NO 2<br>RİZE   | 0464 213 24 20 |
| 23                              | UZAY 6 GÜNDÜZ ELEKTRONİK<br>GÜNDÜZ PALIÇ  | ORTA CAMİ ARKASI MERKEZ<br>İŞHANI /RİZE   | 0464 217 56 88 |
| 24                              | GÜVEN ELEKTRONİK-GÜVEN<br>AKSOY   | ATATÜRK CADDESİ ŞADOĞLU<br>İŞHANI NO 31 /RİZE   | 0464 212 02 06 |
| <b>DOĞU ANADOLUBÖLGESİ</b>      |   |   |                |
| SIRA NO                         | ÜNVAANI   | ADRESİ  | TELEFON/ FAX   |
| 25                              | YILMAZ ELEKTRONİK<br>NECDET YILMAZ  | ZİYAPASA CADDESİ AŞAĞI<br>MAHALLE İSPİR / ERZURUM   | 0442 451 40 95 |
| 26                              | YILDIRIM-YILDIRIM ELEKTRONİK  | NURİYE MAH.MİMAR.SİNAN<br>CAD. NO 85 MALATYA  | 0422 321 79 11 |
| 27                              | SKYCELL TEKNOLOJİ ELEKTRONİK<br>SAVUNMA SANAYİ SPOR MEDİKAL<br>ENERJİ TEKSTİL İNŞAAT İTHALAT<br>İHRACAT SANAYİ VE TİCARET LTD.<br>ŞTİ | NURİYE MAH. İLTER SOK. NO:7<br>MALATYA  | 04223217977    |
| <b>GÜNEYDOĞU ANADOLUBÖLGESİ</b> |   |   |                |
| SIRA NO                         | ÜNVAANI   | ADRESİ  | TELEFON/ FAX   |
| 28                              | MEHMET EMİN MAÇO-YSPF TEKNİK<br>SERVİS  | PEYAS MAH. FİSKAYA CAD. 342<br>SOK. GALİP CİVAN 2 SİTESİ ALTI<br>B BLOK NO:8/B KAYAPINAR/<br>DİYARBAKIR | 0412 251 00 86 |
| 29                              | KOZLUK PLASTİK GIDA<br>MADDELERİ TEKSTİL<br>MOBİLYACILIK DAYANIKLI<br>TUKETİM MALLARI İNŞAAT VE<br>TİCARET LTD ŞTİ.                   | KALE CADDESİ NO:17 KOZLUK /<br>BATMAN   | 0488 411 25 44 |
| 30                              | NEZİR ŞENDUR  | CUMHURİYET CAD. SAKINCILAR<br>PASAJI NO. 8 /BATMAN  | 0488 213 10 68 |

**SERVİS PARÇALARI**

**A) STANDART APARATLAR**

- 1.- 1491 Koltuk Başlığı
- 2.- 1092 Dar Köşe Başlığı

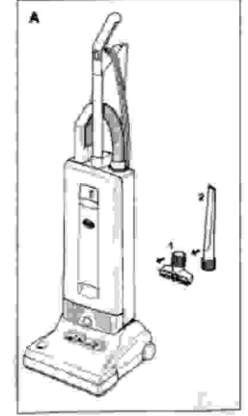

**B) İSTEĞE BAĞLI APARATLAR**

- 1.-1495 E Uzatma Hortumu
- 2.-1084 Uzatma Borusu
- 3.-1094 DöneÜçgen Fırça
- 4.-1090 Koltuk Başlığı
- 5.-1325 Duva ve Koltuk Fırçası
- 6.-1324 Kombi Zemin Başlığı
- 7.-1496 Kalorifer Fırçası
- 8.-5460 Tutturma Klipsi (Uzatma Borusu İçin)

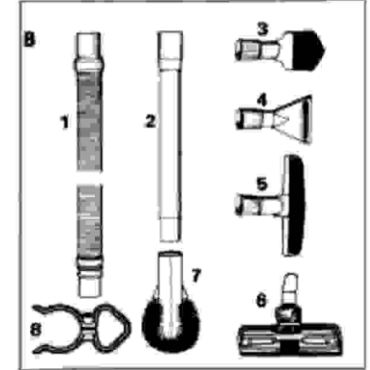

**C) FİLTRE VE FIRÇA PARÇALARI**

- 1.-5093 ER Kağıt Filtre Torbası
- 2.-5036 ER Mikro Hijyen Filtre
- 3.-5143 Hava Çıkış Filtresi
- 4.-5010 ER Rulo Fırça

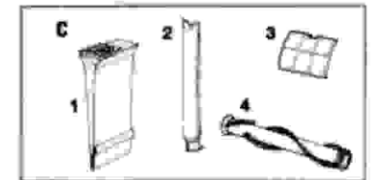

SEBO AUTOMATIC X7 - SEBO AUTOMATIC X8 yatay fırçalı temizlik makineleri size yüksek performans ve uzun ömür sağlaması için dizayn edilmiştir. Bu kılavuzu okumanız, en yüksek verimi almanızda size yardımcı olacaktır

### MAKİNELERİN KURULMASI VE MONTAJI

Kutuda makineyi dört ana parça halinde bulacaksınız. Makineyi kurmak için, eklem mekanizmasını (20) ve eklem çubuğunu (21) dik pozisyona getiriniz. Filtre gövdesini (6) dikkatlice bu iki parçanın üzerine yerleştiriniz ve gövde ayırma mandalını (8) iyice yerleşinceye kadar aşağı doğru bastırınız. Tutma sapını (3) kilitlemek için, filtre gövdesinin üst tarafında, sapın gövde ile birleştiği noktada bulunan tutma sapı kilitleme mandalını (13) sağa doğru çeviriniz ve Alüminyum tutma sapını (3) mümkün olduğunca aşağı kaydırınız ve kilitleme mandalını sola çevirerek sabitleyiniz.

Teleskopik hortumun (12) siyah ucunu bağlantı borusunun (23) içine doğru, yerine yerleşinceye kadar iteyiniz. Teleskopik boruyu (16) eklem mekanizmasının içine doğru teleskopik hortum yuvasına (12) iteyiniz. Daha sonra teleskopik borunun (12) diğer ucunu, teleskopik boruya (16) yerleştiriniz.

EĞER MAKİNE ÇALIŞMAZ İSE, YUKARDA BELİRTİLEN AŞAMALAR TAM VE DOĞRU OLARAK YERİNE GETİRİLMEMİŞ DEMEKTİR, LÜTFEN PARÇALARIN DÜZGÜN OLARAK BİRLEŞTİRİLDİĞİNDEN EMİN OLUNUZ.

### MAKİNEİNİN ANA PARÇALARI

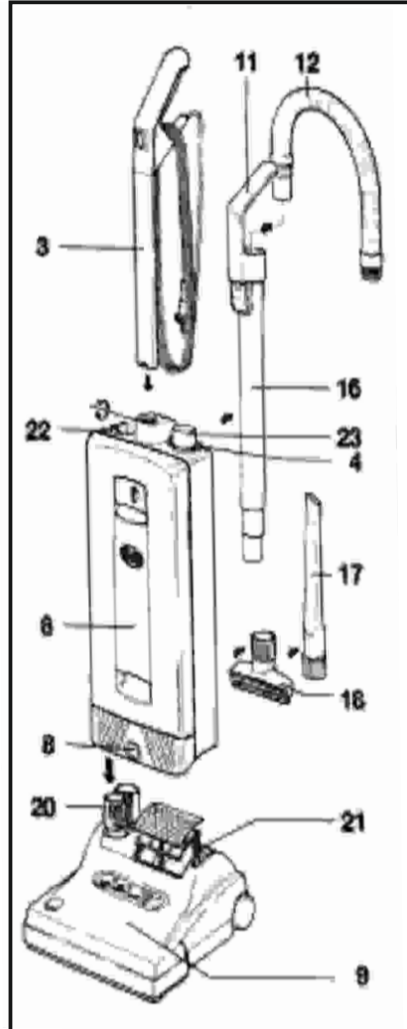

### SEBO AUTOMATIC X7 - SEBO AUTOMATIC X8 MODELLER'DE KULLANILAN APARATLAR ve SARF MALZEMELERİ

| Sıra No | ADI                             | İLGİLİ MODELLER                                      |
|---------|---------------------------------|--|
| 1       | 5364 Bez Filtre Torbası         | İKİ MODELDE DE                                       |
| 2       | 5093 10'lu Kağıt Filtre Torbası | İKİ MODELDE DE                                       |
| 3       | 1324 Kombi Ayak                 | İKİ MODELDE DE (30 CM.)                              |
| 4       | 1084 Uzatma Borusu              | İKİ MODELDE DE (50 CM.)                              |
| 5       | 1325 Duvar Koltuk Fırçası       | İKİ MODELDE DE (DÖNER BAŞLIKLİ)                      |
| 6       | 1329 Yuvarlak Toz Fırçası       | İKİ MODELDE DE (DÖNER BAŞLIKLİ)                      |
| 7       | 1496 Kalorifer Fırçası          | İKİ MODELDE DE                                       |
| 8       | XDT-01 Leke Fırçası             | İKİ MODELDE DE                                       |
| 9       | 1495 Uzatma Hortumu             | İKİ MODELDE DE                                       |
| 10      | 1092 Dar Köşe Başlığı           | İKİ MODELDE DE (STANDART APARAT)                     |
| 11      | 1491 Koltuk Temizleme Başlığı   | İKİ MODELDE DE (STANDART APARAT)                     |
| 12      | 5036 Mikro Hijyen Filtre        | İKİ MODELDE DE                                       |
| 13      | 5143 Hava Çıkış Filtresi        | İKİ MODELDE DE                                       |
| 14      | 5010ER Fırça Şeridi             | SEBO AUTOMATIC X4 MODELE                             |
| 15      | 5290ER Fırça Şeridi             | SEBO AUTOMATIC X5 MODELE                             |
| 16      | 0466/2 Sebo duo-P 5 Kg. Koli    | Leke Çıkarıcı, Dezenfekte Edici, Halı Temizleme Tozu |
| 17      | 0466/4 Sebu duo-P 1/2 Kg. Poşet | Leke Çıkarıcı, Dezenfekte Edici, Halı Temizleme Tozu |
| 18      | 0478/4 Clean Box                | Fırçalı Kutu, 1/2 Kg. Sebo duo-P Poşet Dahil         |
| 19      | HD220 Misko Halı Leke Çıkarıcı  | 500 gr. Püskürtme Aparatlı Halı Koltuk Leke Çıkarıcı |
| 20      | SEBO duo-M                      | Halı temizleme tozu yedirme makinesi                 |

**X8 AUTOMATIC****ENDÜSTRİYEL HALI TEMİZLEME MAKİNESİ  
FIRÇALI BAŞLIK PARÇA LİSTESİ**

| SIRA No | KOD NO | TANIMI                            | RESİM No | KOD NO | TANIMI                                |
|---------|--------|-----------------------------------|----------|--------|---------------------------------------|
| 100     | 5794   | Komple Üst Muhafaza               | 135      | 5414   | Alt/Arka Plastik Plaka                |
| 101     | 5712   | Hava Çıkış Filt.Kilitleme Mandalı | 136      | 5400-2 | Lastik Şerit                          |
| 102     | 5143   | Hava Çıkış Filtresi               | 137      | 5401   | Metal Fırça Koruyucu (Küçük)          |
| 103     | 5711   | Hava Çıkış Filtresi Muhafazası    | 138      | 5402   | Metal Fırça Koruyucu (Büyük)          |
| 104     | 5729   | Komple Eklem Mekanizması          | 139      | 0197   | M4 X 12 Vida                          |
| 105     | 5176   | Eklem Mekanizması Bağlantı Kab.   | 140      | 5321   | Komple Alt Şase                       |
| 106     | 0102   | 3,9 X 13 Vida                     | 141      | 5470   | 230 V Komple Motor                    |
| 107     | 2494   | Kablo Tutucu                      | 142      | 5100   | Motor Kömür Yatağı                    |
| 108     | 5101   | Manşon                            | 143      | 5462   | Motor Dişlisi                         |
| 109     | 5178   | Sağ Mafsal Yatağı                 | 144      | 5129   | Eklem Çubuğu                          |
| 110     | 5728   | Sol Mafsal Yatağı                 | 145      | 5107-1 | Eklem Çubuğu Döndürme Yayı            |
| 111     | 5717   | Manşon                            | 146      | 5112   | Motor Dişli Kapağı                    |
| 112     | 5193   | 12 V Trafo                        | 147      | 5740   | Elektronik Kontrol Mekanizması        |
| 113     | 5205   | Şerit Kablo                       | 148      | 0107   | 2,9 X 13 Vida                         |
| 114     | 5713   | Silindir Fırça Kilidi             | 149      | 0143   | Rondela                               |
| 115     | 5103   | Yay                               | 150      | 5173   | Sensör Motor Muhafazası               |
| 116     | 5051   | Komple Dingil                     | 151      | 5465   | Sensör                                |
| 117     | 5059   | Ayak Pedalı                       | 152      | 0104   | 3,9 X 25 Vida                         |
| 118     | 5053   | Dingil                            | 153      | 5463   | Dişli Kayışı                          |
| 119     | 5055   | Arka Tekerlek                     | 154      | 5110   | Dişli Kayışı                          |
| 120     | 2010   | Dingil Yayı                       | 155      | 5242   | Silindir Fırça Yatağı (Kısa Sol Kom.) |
| 121     | 2014   | Dingil Sabitleyici                | 156      | 5243   | Fırça Yatağı                          |
| 122     | 5031   | Fırça Fırça Yatağı Sağ            | 157      | 5236   | Fırça Şaftı Kısa                      |
| 123     | 5090   | Silindir Fırça (Uzun)             | 158      | 5327   | Silindir Fırça Burcu                  |
| 124     | 5230   | Koruyucu Lastik Tampon            | 159      | 5179   | Silindir Fırça Hareket Dişlisi        |
| 125     | 5155   | Plastik Plaka                     | 160      | 0103   | 3,9 X 16 Vida                         |
| 126     | 5172   | Emme Kanal Kapısı                 | 161      | 0141   | Rondela                               |
| 127     | 5303   | Pim                               | 162      | 5018   | Motor Muhafazası                      |
| 128     | 5304   | Emme Kanal Kapısı Yayı            | 163      | 5239   | Silindir Fırça Kilidi (Sol)           |
| 129     | 5154   | Menteşe                           | 164      | 5244   | Fırça Yatak Muhafazası                |
| 130     | 0100   | 2,9 X 9,5 Vida                    | 165      | 5249   | Fırça Kapağı Sol                      |
| 131     | 0176   | M4 X 30 Vida                      | 166      | 5250   | İlave Parça                           |
| 132     | 5174   | Sensör Tekerleği                  | 167      | 5246   | Fırça Mili Kısa                       |
| 133     | 5060   | Sensör Motoru                     | 168      | 5117-1 | Motor Dişlisi                         |
| 134     | 5413   | Alt/Ön Metal Plaka                |          |        |                                       |

**IŞIKLI GÖSTERGELER / FIRÇA KONTROLÜ**

Makinenin, otomatik fonksiyonlarının görülmesi için, fırçalı başlığın üzerinde dört adet ışıklı gösterge bulunmaktadır

İki Yeşil Işık (a:Down,b:Up) : Otomatik sensör, yani en uygun fırça yüksekliğinin otomatik olarak temin edilmesine bağlı olarak, makinenin alçalıp, yükselme aktivitesini gösterir. (41) Makine zemin üzerinde dolaşırken devamlı yanıp sönerler, alçalırken(a), yükselirken (b) tarafı yanar. Makine dik duruma getirildiğinde, fırçalı başlık, otomatikman zeminden kafasını kaldırır.

İki Kırmızı Işık (c:Check brush, d:Bag full or clog)Uyarı ışığıdır.  
Eğer (c) kırmızı ışık sürekli yanıyor; Fırça aşınmış demektir, değiştirilmelidir.  
Eğer (c) kırmızı ışık sürekli yanıp sönüyorsa ve makine stop etmiş ise, fırçaya yabancı bir cisim dolandığından, bloke olmuş demektir. Bu durumda, makine kapatılmalı, yabancı cisim çıkartıldıktan sonra, çalışmaya devam edilmelidir.  
Eğer (c) kırmızı ışık makine dik pozisyonda iken, teleskopik hortumla kullanılırken devamlı yanıp sönüyorsa, hava akış kanallarında, boruda veya hortumda tıkanıklık var demektir.  
Eğer (d) kırmızı ışık devamlı yanıp sönüyorsa, toz torbası dolmuştur, boşaltılması veya yenilenmesi gerekir. Yanıp sönmeye devam ediyorsa, hava akış kanallarının açık olup olmadığını kontrol ediniz veya aşırı ısınma ihtimaline karşılık makineyi bir süre kapatınız.

**MAKİNEİNİN ÇALIŞTIRMA POZİSYONUNA ALINMASI**

Makine,dik pozisyonda iken,arkasındaki kırmızı renkli ayak pedalına(19)dokunarak gövdeyi yatık pozisyona getiriniz ve çalışmaya bu pozisyonda devam ediniz.

**EŞİK / ENGEL ATLAMA POZİSYONU**

Makinenin arkasında, ayak pedalının üzerinde turuncu bir sürgü (20) bulunur. Bu sürgü sağa doğru iken,makine gövdesi 180° yatık duruma gelebilir.Bu yatık pozisyon, dolap,kanepe altı vb. temizliğinde tercih edilebilir. Sürgü(20) sola itildiğinde, makine eşik/engel atlama pozisyonuna getirilmiş olur.Bu durum,kullanıma kolaylık,fırçalı başlığa ilave bir güvenlik sağlar.

**MAKİNEİNİN TELESKOPIK HORTUM VE APARATLARLA KULLANILMASI**

Makine sadece teleskopik hortumla(35) veya teleskopik hortum ve uzatma borusu ile,(36) veya bunların ucuna takılacak (dar köşe başlığı, koltuk başlığı,kombi zemin temizleme başlığı, fırçalı başlıklar, kalorifer temizleme başlığı vb.) aparatlarla da, etkili bir temizlik makinesi olarak kullanılabilir. Bu tür kullanımlar için öncelikle makineyi dik pozisyona(34) getiriniz. Fırçalı başlığın zemin ile temasını mutlaka kesiniz.(37) Bunun için bir elinizle makine gövdesini eğik tutarken,diğer elinizle,teleskopik hortum ve aparatları kullanınız. Uzatma borusu ile temizlik yaparken, yerinden çıkarttıktan sonra, teleskopik hortumu gerdiriniz, iş bitiminde de, ilgili yuvasına yerleştiriniz.

**DİKKAT !**

Teleskopik hortum ve yardımcı aparatlarla çalışırken, fırçalı başlık zemin ile temasta olmamalıdır.(37) Şayet olursa, hem dönen fırçaya isabet eden bölümden hem zemin yıpranmaları olabilir, hem de, uzatma borusunun takıldığı delikten (38) tozlar çıkabilir.

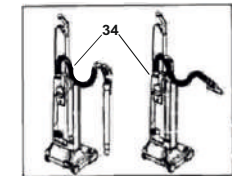
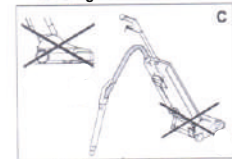
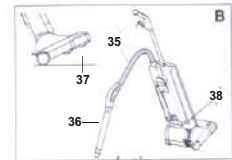
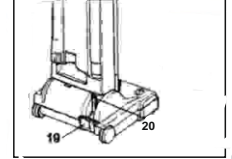
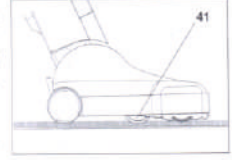
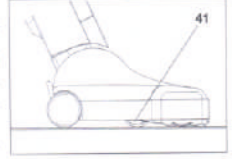
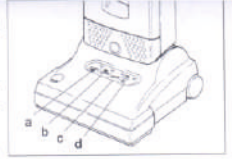

Dik vakum makinelerinin kullanımı uygun olmayan zemin kaplamaları ve halılarda, uygun SEBO aparatlarını kullanınız. Uygun ve düz olmayan zeminlerde, fırçalı başlık yerine en uygun diğer aparatlarla temizlik yapınız.

Fırçalı başlığı hiçbir zaman kablo üzerinde çalıştırmayınız.

**DİKKAT !** : Makinenin herhangi bir parçasını sökmeden önce, mutlaka fişi prizden çekiniz.

#### **TOZ FİLTRE TORBASININ DEĞİŞTİRİLMESİ**

Kırmızı (d) lambası hava akışında birazalma olduğunu gösterir. Bu durum, dolu bir filtre torbasından, kirli filtre elerden, telesopik hotumda (12) bir tıkanıklıktan veya fırçalı başlıkta (9) bir blokajdan kaynaklanıyor olabilir.

Kağıt filtre torbasını dolduran malzemenin niteliği, değiştirilme ihtiyacını belirler. Çok ince tozları, torba ağzına kadar dolmadan da kağıt filtre torbasının erken değiştirilmesini gerektirebilir. Tüy veya saç kılı gibi malzemeler havanın akışını daha az etkileyeceği için, normalden daha fazla dolmasına imkan verer. Filtre torbasını değiştirmek için, önce kapak kilitleme mandalını (5) kaldırınız. Daha sonra torbayı kapak üzerinde gösterildiği gibi değiştiriniz. Lütfen filtre torbasını en üst plastik kısmının, her iki tarafından da filtre kızağına (29) tam olarak oturtulduğundan ve kilitlenceye kadar itelendiğinden emin olunuz. Kullanılan her filtre torbasını onluk paketlerle birlikte verilen plastik kapaklar ile kapatıp çöpe koyunuz.

Endüstriyel kullanımlar için, kağıt filtre torbalarına alternatif olarak, aylarca veya yıllarca kullanılacak özellikte **BEZ FİLTRE TORBALARI** da kullanılabilir.

#### **MİKRO HİJYEN VE HAVA ÇIKIŞ FİLTRELERİNİN DEĞİŞTİRİLMESİ**

SEBO Automatic X serisi makineler, kağıt filtre torbasından ayrı olarak iki adet ilave filtre içerir. Bunlar, Mikrohiyjen Filtre ve Hava Çıkış Filtresidir. (Parça No: 5036 ER ve 5143) Bu ürünleri, on adet kağıt filtre torbası ile birlikte SEBO Servis Kutusu (Parça No: 5094) içerisinde edin edebilirsiniz. Mikro hijyen filtre, filtre gövdesinin içerisinde bulunur. Mikrohiyjen Filtre ancak tam olarak yerleştirilirse filtre kapağı kapatılabilir. Filtreyi yerleştirmek için metal çubuğu (31) kaldırınız. Hava Çıkış filtresi; (32) fırçalı başlık (9) üzerine, bir ızgaralı hava çıkış filtre muhafazası (34) yerleştirilmiştir. Bu ızgarayı çıkarmak için, kilidini (33) geriye doğru iteleyiniz. Mikro hijyen Filtre (30) kirlendiğinde veya her yirmi torbada bir değiştirilmesi gerekir. Hava çıkış filtresinin de Mikrohiyjen Filtre ile birlikte değiştirilmesi gerekir. Bu filtreler yıkanmamalıdır.

#### **SİLİNDİR FIRÇANIN DEĞİŞTİRİLMESİ**

Öncelikle, fırça kapağını (37) çıkartınız. Silindirfırçanın (35) çıkartılması için, silindir fırça kilidine (36) parmağınızla bastırınız. Fırçayı saat yönünde döndürünüz ve silindir fırçayı dışarı doğru çekiniz. Yeni fırçayı yuvasına takınız ve doğru pozisyona gelinceye kadar döndürünüz. Silindir fırça kilidine (36) tekrar bastırınız ve fırça kapağını (37) tekrar yerine yerleştiriniz. Silindir fırçanın her iki ucunda toz ve kıl vb. birikmesinin engellenmesi amacıyla, periyodik olarak temizlenmesini tavsiye ederiz. Fırçadan kıl vb. temizlenirken, fırça kıllarını kesmeyiniz.

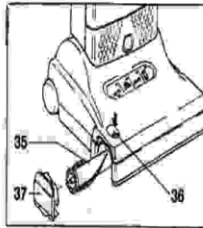
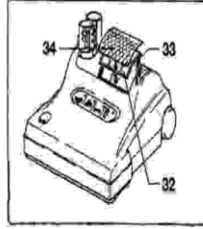
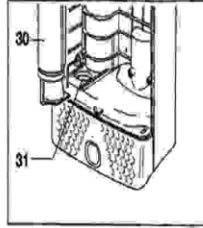
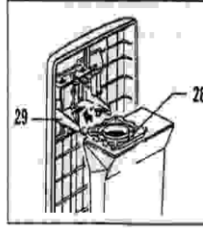

**X8 AUTOMATIC**

## **ENDÜSTRİYEL HALI TEMİZLEME MAKİNESİ FIRÇALI BAŞLIK AÇILIMLI TEKNİK RESİMLER**

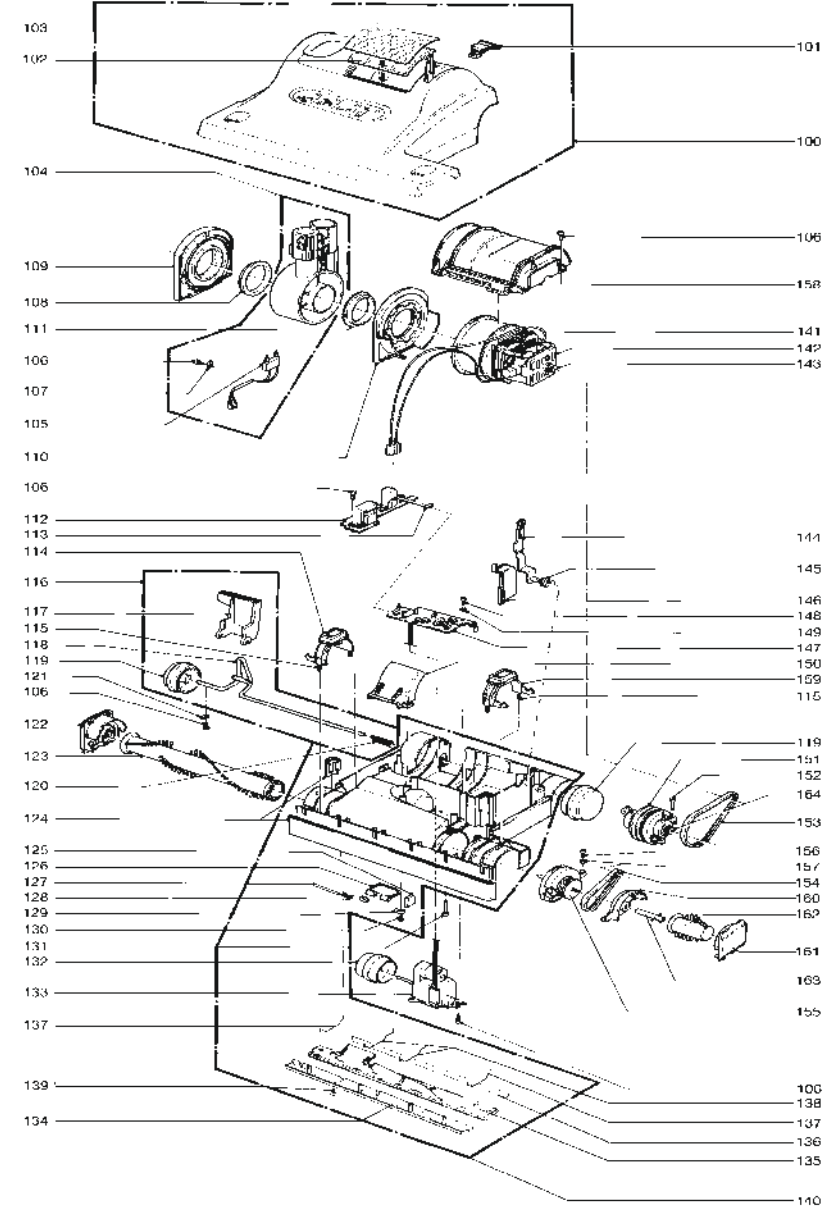

**X7 AUTOMATIC****ENDÜSTRİYEL HALI TEMİZLEME MAKİNESİ  
FIRÇALI BAŞLIK PARÇA LİSTESİ**

| RESİM NO | KOD NO | PARÇA TANIMI                               |
|----------|--------|--|
| 100      | 5786SE | Fırçalı Başlık Üst Kapak - Komple          |
| 101      | 5712   | Hava Çıkış Filt. Kilitleme Mandalı         |
| 102      | 5143   | Hava Çıkış Filtresi                        |
| 103      | 5711   | Hava Çıkış Filtresi Muhafazası             |
| 104      | 5729   | Komple Eklem Mekanizması                   |
| 105      | 5176   | Eklem Mekanizması Bağlantı Kablosu         |
| 106      | 0102   | 3,9 X 13 Vida                              |
| 107      | 2494   | Kablo Tutucu                               |
| 108      | 5101   | Manşon                                     |
| 109      | 5480   | Haraketli Mafsalsal Yatağı - sağ           |
| 110      | 5479   | Haraketli Mafsalsal Yatağı - sol           |
| 111      | 5717   | Manşon                                     |
| 112      | 5193   | 12 V Trafo                                 |
| 113      | 5205   | Şerit Kablo                                |
| 114      | 5173   | Silindirik Fırça Kilidi - Sağ              |
| 115      | 5103   | Yay  |
| 116      | 5051   | Komple Dingil                              |
| 117      | 5059   | Ayak Pedalı                                |
| 118      | 5053   | Dingil                                     |
| 119      | 5818dq | Arka Tekerlek                              |
| 120      | 2010   | Dingil Yayı                                |
| 121      | 2014   | Mil Kısıkaçı                               |
| 122      | 5031   | Silindirik Fırça Kapağı - Sağ Komple       |
| 123      | 5010   | Silindirik Fırça                           |
| 124      | 5005   | Koruyucu Lastik Tampon                     |
| 125      | 5155   | Plastik Plaka                              |
| 126      | 5172   | Hava Giriş Kapısı                          |
| 127      | 5303   | Pim  |
| 128      | 5304   | Giriş Kapı Yayı                            |
| 129      | 5154   | Mentese                                    |
| 130      | 0100ER | Vida 2,9 X 9,5 (10'lu)                     |
| 131      | 0176ER | Vida M4 X 30 (10'lu)                       |
| 132      | 5174   | Sensör Tekerleği                           |
| 133      | 5060   | Sensör Motoru                              |
| 134      | 5411   | Alt/On Metal Plaka                         |
| 135      | 5412   | Alt/Arka Metal Plaka                       |
| 136      | 5400   | Alt Arka Plastik                           |
| 137      | 5401   | Sabitleme Mili (62 m)                      |
| 138      | 5402   | Sabitleme Mili                             |
| 139      | 0197ER | Vida M4 X 12 (10'lu)                       |
| 140      | 5482dq | Fırçalı Başlık Alt Şase - (Komple)         |
| 141      | 5470   | Vakum / Fırça Motoru - Komple 230V / 1300V |
| 142      | 5100   | Motor Yatağı Desteği                       |
| 143      | 5462   | Motor Dişlisi                              |
| 144      | 5129   | Eklem Çubuğu                               |
| 145      | 5107   | Eklem Çubuğu Döndürme Yayı                 |
| 146      | 5112   | Motor Dişli Kapağı                         |
| 147      | 5740   | Elektronik Kontrol Mekanizması             |
| 148      | 0107ER | Vida 2,9 X 13 (10'lu)                      |
| 149      | 0143   | Rondela                                    |
| 150      | 5173   | Mafsalsal Muhafazası                       |
| 151      | 5464   | Sensör                                     |
| 152      | 0104ER | Vida 3,9 X 25 (10'lu)                      |
| 153      | 5463   | Dişli Kayışı- Uzun                         |
| 154      | 5110   | Dişli Kayışı-Kısa                          |
| 155      | 5029   | Fırça Yatağı Sol - Komple                  |
| 156      | 0103ER | Vida 3,9 X 16 (10'lu)                      |
| 157      | 0141ER | Rondela                                    |
| 158      | 5018UL | Motor İç Muhafazası                        |
| 159      | 5117/1 | Sensör Motor Dişlisi                       |

**TIKANIKLARIN TEMİZLENMESİ**

Eğer makine emiş yapmıyor veya kırmızı ışık (d) yanıyorsa filtre torbası boş ve filtreler temiz ise, o zaman emiş kanallarında tıkanma vardır ilk olarak hortumun ağzına elinizi bir süre tutarak kontrol ediniz. Eğer emiş az veya hiç yok ise, emiş hortumunda tıkanma var demektir Bu durumda hortum kilitleme mandalını sıkarak hortumu yerinden çıkartınız. Hortumu, spiral yönü tam ters olacak şekilde tekrar takınız ve eliniz ile boşta kalan ucu kapatıp açarak tıkanıklığı gidermeye çalışınız. Teleskopik borunun da tıkalı olup olmadığından emin olunuz. Eğer teleskopik hortum ve teleskopik boru temiz ise, teleskopik borunun oturduğu yerden bakmak suretiyle, eklem mekanizmasının (20) tıkalı olup olmadığını kontrol ediniz. Makinenin altında yeşil emme kanalını (38) kontrol etmeniz, emme kanalı kapağını kaldırarak, makineyi çalıştırıp, kendi hortumuyla bu kanaldan emiş yaptırmak gerekir. Emme kanalı ile teleskopik boru arasındaki geçişin temiz olduğundan emin olunuz.

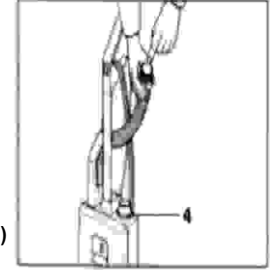
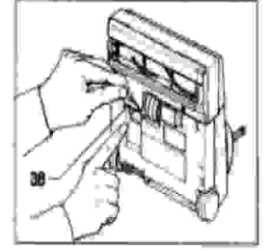

\*Kağıt filtre torbasını dolduktan sonra atınız, tekrar kullanmayınız.

\*Filtreleri yıkamayınız.

\*Makineyi ısı kaynaklarının yanına bırakmayınız. (Soba, radyatörates vb.)

\*Hiçbir vidasını çıkarmaya çalışmayınız.

**KULLANIM ALANLARI**

Oteller ,turistik tesisler, okul, kreş, yurt, v.b. eğitim kurumları, ofisler, evler, ibadethaneler... gibi mekanlarda, özellikle duvardan duvara serili sabit halıların temizliğinde, normal parça halıların , sert zeminlerin, koltuk kanepelerinin temizliğinde, merdivenlerin avizelerin duvar gibi dar alanların temizliğinde etkili bir şekilde kullanılabilir.

**EMNİYET KURALLARI VE UYARILAR**

1 ) - Bakım ve temizlikten önce fişi prizden çekiniz.

2 ) - Kullanımdan önce kabloyu dikkatlice kontrol ediniz.

3 ) - Eğer, kablo kopuk veya başka nedenlerden dolayı bir problem varsa, kötü sonuçlara ulaşmamak için yetkili servise başvurunuz.

**TAŞIMA, NAKLİYE VE DEPOLAMA SIRASINDA DİKKAT EDİLECEK HUSUSLAR**

SEBO AUTOMATIC Fırçalı Tip Elektrik Süpürge makineleri, orijinal kutusu ve ambalajı ile taşınmalı ve nakledilmelidir. Depolama, taşıma ve nakliye sırasında, yukarıya gelecek taraf, ambalaj üzerinde, standartlara uygun işaretlenmiştir. Bu uyarıya uyulması gereklidir. Depolama, taşıma ve nakliye sırasında, genellikle üzerine herhangi bir ağırlığın konulmaması gerekir.

**KULLANIM HATALARINA İLİŞKİN BİLGİLER**

- \* Makinenizi uygun olmayan elektrik prizine takmayınız,
- \* Makinenin fırçalarını, makine merkezine iyi yerleştiriniz,
- \* Makinenin üzerine, direk olarak su püskürtmeyiniz,
- \* Makine çalışırken, makinenin üzerine baskıda bulunacak hareketlerden kaçınınız.

**KULLANIM SIRASINDA İNSAN VEYA ÇEVRE SAĞLIĞINA TEHLİKELİ VEYA ZARARLI OLABİLECEK DURUMLARA İLİŞKİN UYARILAR :**

- \* Ehil olmayan kişilerce kullanılmamalıdır,
- \* İnsanların yoğunlukta bulunduğu yerlerde kullanılmamalıdır, kazaya sebebiyet verebilir,
- \* Makine ve insan sağlığına zarar verebilecek kimyasallar kullanılmamalıdır.

## ENERJİ TÜKETİMİ AÇISINDAN, VERİMLİ KULLANIMINA İLİŞKİN BİGİLER

- \*Bakım onarımdan, fırça değiştirilmesi veya torba ve filtre değiştirmeden önce fişi prizden çekiniz.
- \*Çamur ve sıvı maddelerden uzak tutunuz.
- \*Sadece kuru yüzeylerde kullanınız.
- \*Hasarlı kablo ile kullanmayınız.
- \*Sadece 10A sigorta ile kullanınız.
- \*Kullanılan mekandaki, sabit elektrik tesisatı TSE normlarına (TS HD 384 (1)/(4.41)/(4.43) (S2) uygun olmalıdır
- \*Prizdeki elektrik voltajı 220V/50 Hz. Standardında olmalıdır
- \*Prizden alınabilecek güç en az 1300/1500W'a yeterli olmalıdır
- \*SEBO Automatic Xmodel temizlik makinelerinin, birsaatte tükettiği elektrik miktarı 1,3 KW'dır.

## KULLANIM ÖMRÜ

SEBO Automatic X model temizlik makinelerinin kullanım ömrü;

- \*Bakım onarımlarının yetkili servislerce yaptırılması,
- \*Değiştirilen parçaların orijinal olması,
- \*Periyodik bakım, makinelerinin temizliği ve arıza giderme gibi hususlarda, bu kılavuzda yazılanlara uyulması kaydıyla; 10 YILDIR

## BAKIM VE ONARIMDA UYULMASI GEREKEN KURALLAR

SEBO Automatic X7 - SEBO Automatic X8 Yatay Fırçalı Temizlik Makinelerinin bakım ve onarımları sadece yetkili servislerce yapılmalıdır.

## GARANTİ ŞARTLARI

- 1-) Garanti süresi, malın teslim tarihinden itibaren başlar ve imalat hatalarına karşı 2 yıldır.
- 2-) Malın bütün parçaları dahil olmak üzere tamamı Firmamızın garanti kapsamındadır.
- 3-) Malın garanti süresi içerisinde arızalanması durumunda, tamirde geçen süre garanti süresine eklenir. Malın tamir süresi 20 iş gününü geçemez. Bu süre, mala ilişkin arızanın servis istasyonuna, servis istasyonunun olmaması durumunda, malın satıcısı, bayii, acentası, temsilciliği, ithalatçısı veya imalatçısı-üreticisinden birine bildirim tarihinden itibaren başlar. Tüketicinin arıza bildirimini; telefon, fax, e-posta, iadeli taahhütlü mektup veya benzeri bir yolla yapması mümkündür. Ancak, uyuşmazlık halinde ispat yükümlülüğü tüketiciye aittir. Malın arızasının 10 iş günü içerisinde giderilmemesi halinde, imalatçı-üretici veya ithalatçı; malın tamiri tamamlanıncaya kadar, benzer özelliklere sahip başka bir malı tüketicinin kullanımına tahsis etmek zorundadır.

SEBO® X7 AUTOMATIC

## ENDÜSTRİYEL HALI TEMİZLEME MAKİNESİ FIRÇALI BAŞLIK AÇILIMLI TEKNİK RESİMLER

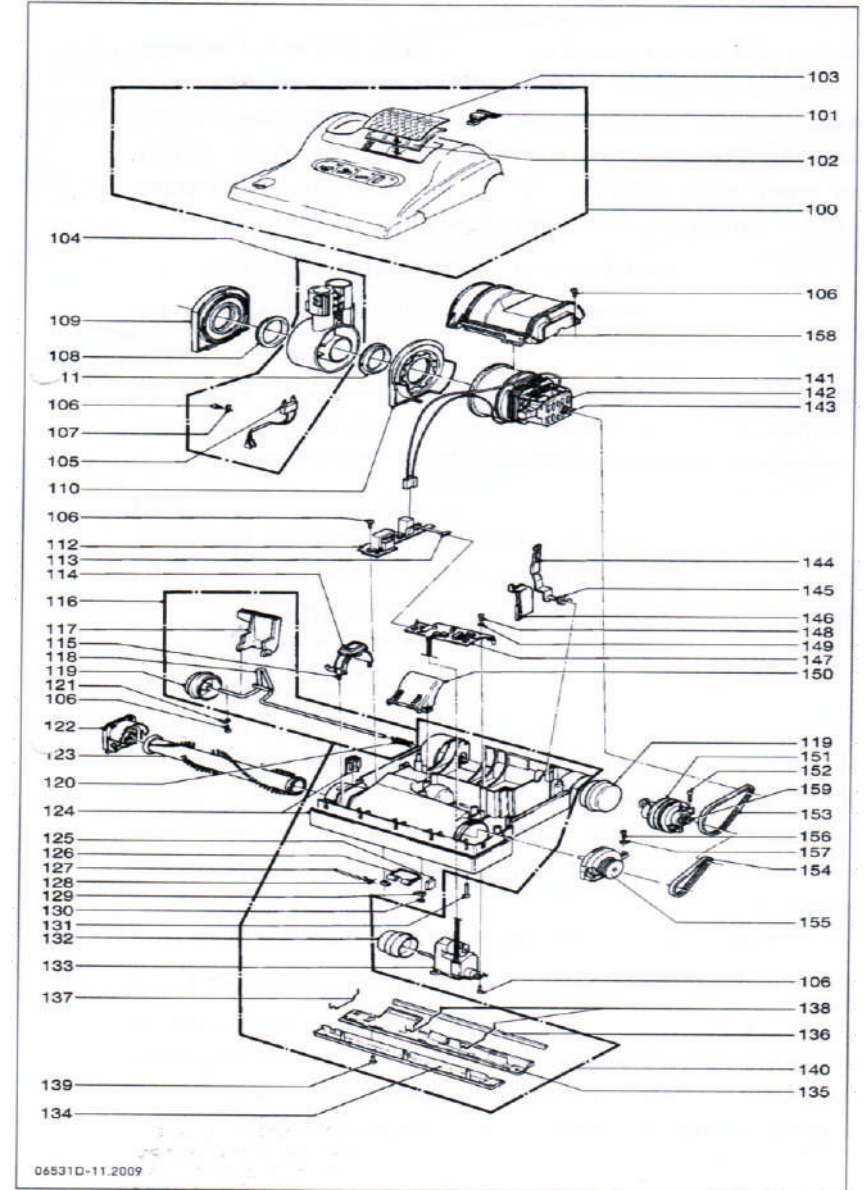

**X-7 X-8 AUTOMATIC****ENDÜSTRİYEL HALI TEMİZLEME MAKİNESİ  
FİLTRE GÖVDESİ PARÇA LİSTESİ**

| RESİM NO | KOD NO | PARÇA TANIMI                          |
|----------|--------|---------------------------------------|
| 1        | 5634   | Komple Kol                            |
| 2        | 5297   | Kol Kabzası                           |
| 3        | 5359   | Kablo Koruyucu                        |
| 4        | 5260   | Enerji Kablosu                        |
| 5        | 0532   | Anahtar                               |
| 6        | 5160   | Anahtar Düğmesi                       |
| 7        | 5161   | Anahtar Düğme Muhafazası              |
| 8        | 5162   | Kablo Sabitleyici                     |
| 9        | 0103   | 3,9 X 13 Vida                         |
| 10       | 5253   | Topraklama Bağlantısı                 |
| 11       | 5216   | Enerji Kablo Ara Bağlantısı           |
| 12       | 0129   | M4 X 12 Vida                          |
| 13       | 5187   | Metal Sap                             |
| 14       | 0102   | 3,9 X 13 Vida                         |
| 15       | 5040   | Teleskopik Hortum                     |
| 16       | 5045   | Teleskopik Boru                       |
| 17       | 5707   | Filtre Kapağı Kilitleme Mandal Yatağı |
| 18       | 5319   | Filtre Kapağı Kilitleme Mandal Yayı   |
| 19       | 5706   | Kapak Kilitleme Mandalı               |
| 20       | 5091   | Filtre Kızağı Emniyet Yayı            |
| 21       | 5360   | Filtre Kızağı Emniyet Tutma Mili      |
| 22       | 5324   | Filtre Kızağı                         |
| 23       | 5746   | Komple Filtre Kapağı                  |
| 24       | 5093   | Kağıt Toz Filtresi                    |
| 25       | 5036   | Mikro hijyen Filtre                   |
| 26       | 5680   | Teleskopik Hortum Bağlantısı Borusu   |
| 27       | 1073   | Yay Tutucu                            |
| 28       | 5208   | Mikro Hijyen Filtre Emniyet Sekmanı   |
| 29       | 5210   | Mikro Hijyen Filtre Emniyet Yayı      |
| 30       | 5164   | Kablo Klemensi                        |
| 31       | 5722   | Gövde Bağlantı Elemanı                |
| 32       | 1859   | Sap Sabitleme Kelebeği                |
| 33       | 0161   | Vida                                  |
| 34       | 5721   | Taşıma Kolu                           |
| 35       | 5703   | Kablo Sarma Kancası                   |
| 36       | 5146   | Sabitleme Yayı                        |
| 37       | 5424   | Hortum Kilitleme Sekmanı              |
| 38       | 5217   | İç Tesizat Kablosu                    |
| 39       | 5266   | Kablo Sabitleyici                     |
| 40       | 5043   | Conta                                 |
| 41       | 5269   | Conta                                 |
| 42       | 5764   | Filtre Gövdesi                        |
| 43       | 1823   | Kelepçe                               |
| 44       | 5084   | Serit Yay                             |
| 45       | 5163   | Conta                                 |
| 46       | 5083   | Cubuk Yay                             |
| 47       | 5702   | Gövde ve Alt Kısım Ara Parçası        |
| 48       | 5760   | Komple Filtre Gövdesi                 |
| 49       | 1092   | Dar Köşe Başlığı                      |
| 50       | 1461   | Koltuk Başlığı                        |

4-) Malın garanti süresi içerisinde gerek malzeme ve işçilik, gerekse montaj hatalarından dolayı arızalanması halinde, işçilik masrafı, değiştirilen parça bedeli ya da başka herhangi bir ad altında hiçbir ücret talep etmeksizin tamiri yapılacaktır.

5-) Tüketicinin onarım hakkını kullanmasına rağmen malın;

-Tüketicie teslim edildiği tarihten itibaren, belirlenen garanti süresi içinde kalmak kaydıyla, bir yıl içerisinde; en az dört defa veya imalatçı-üretici ve/veya ithalatçı tarafından belirlenen garanti süresi içerisinde altıdan fazla arızalanmasının yanı sıra, bu arızaların maldan yararlanamamayı sürekli kılması,

...Tamiri için gereken azami süresinin aşılması ,

-Firmanın servis istasyonunun, servis istasyonunun mevcut olmaması halinde sırayla satıcısı, bayii, acentesi temsilciliği ithalatçısı veya imalatçı-üreticisinden birisinin düzenleyeceği raporla arızanın tamirini mümkün bulunmadığının belirlenmesi, durumlarında tüketici malın ücretsiz değiştirilmesini, bedel iadesi veya ayıp oranda bedel indirimi talep edebilir.

6-) Malın kullanma kılavuzunda yer alan hususlara aykırı kullanılmasından kaynaklanan arızalar garanti kapsamı dışındadır.

7-) Garanti Belgesi ile ilgili olarak çıkabilecek sorunlar için Gümrük ve Ticaret Bakanlığı Tüketicinin Korunması ve Pivasa Gözetimi Genel Müdürlüğü'ne başvurabilir.

**SEBO AUTOMATIC X7 - SEBO AUTOMATIC X8  
YATAY FIRÇALI  
TEMİZLİK MAKİNELERİ****TEKNİK ÖZELLİKLERİ**

| AÇIKLAMALAR              | SEBO AUTOMATIC X4                | SEBO AUTOMATIC X5                |
|--------------------------|----------------------------------|----------------------------------|
| Çalışma Voltajı (V/Hz)   | 220 / 50                         | 220 / 50                         |
| Emme Motoru Gücü(W)      | 1300                             | 1300                             |
| Hava Emiş Gücü (lt./Sn.) | 50                               | 50                               |
| Motor Devri (de/dk)      | 3000                             | 3000                             |
| Filtre Hacmi (lt)        | 5.3                              | 5.3                              |
| Tatbik Genişliği (mm)    | 308                              | 378                              |
| Fırça Hareketi           | Elektronik Emniyetli Dişli Kayış | Elektronik Emniyetli Dişli Kayış |
| Ağırlık (kg)             | 8,4                              | 9,4                              |
| Kablo Uzunluğu (mt)      | 10                               | 10                               |

## MUHTEMEL ARIZALAR, NEDENLERİ ve ÇARELERİ

ÖNEMLİ : Herhangi bir işlemden önce, temizlik makinenizin kablosunu prizden çekiniz.

| BOZUKLUKLAR  | NEDENLERİ  | ÇARELER   |
|--|--|---|
| Makine düğmesine basıldığında çalışmıyor.                    | Elektrik gelmiyor. Alüminyum tutma sapı (2) tam yerine oturmamıştır. Makine arızalı veya kablo kopuktur.                   | Alüminyum tutma sapını (2) tam oturtunuz.<br>Elektriklerinizi kontrol ediniz.<br>Servisinize baş vurunuz. |
| Makinenin üstteki motoru çalışıyor alttaki motor çalışmıyor. | Makinenin üst gövdesi (14) yerine oturmamıştır.<br>Makinenin hortumu yerine tam takılmamıştır.<br>Makine arızalı olabilir. | Makinenin gövdesini yerine iyice yerleştirin.<br>Hortumu yerine iyice takınız.                            |
| Makinenin alt fırça motoru çalışıyor emiş motoru çalışmıyor. | Makinenin emiş motoru arızalı olabilir.  | Servisinize baş vurunuz   |
| Makine çalışıyor fakat emiş hiç yoksa                        | Hortum tıkalıdır,<br>alt boyun tıkalıdır, toz torbası doludur.   | Hortumu temizleyiniz.<br>Toz torbasını boşaltınız.<br>Servisinize baş vurunuz                             |
| Makine çalışıyor fakat emiş çok zayıf.                       | Toz torbası dolu veya emniyet filtresi kirlidir.   | Emniyet filtresini temizleyiniz.<br>Toz torbasını değiştiriniz.   |
| Makine emiyor fakat yerde toz bırakıyor.                     | Fırça bitmiştir, halıyı tam fırçalamıyordu.  | Fırçayı değiştiriniz.<br>Servisinize baş vurunuz.   |
| Makine çalışıyor, fakat alttaki fırça dönmüyor.              | Kayışı kopmuştur,<br>Dişlisi bozulmuştur.  | Değiştiriniz.<br>Değiştiriniz.  |

### DEĞİŞİKLİK HAKKI :

Üretici firma, makine üzerinde ve aksesuarlarda, önceden belirtmeksizin değişiklik yapma hakkını saklı tutar.

Bu kullanma kılavuzu **TMT Tüketim ve Temizlik Madde ve Makinleri Otomotiv Kimya San. Ve Tic. Ltd. Şti'nin** özel malıdır. Hiçbir şekilde, özel yazılı izin olmadan kısmen ya da tamamen değiştirilemez, kopya edilemez.

### PERİYODİK BAKIMLA İLGİLİ BİLGİLER

Kullanıcı tarafından en geç haftada bir temizlik ve genel bakım yapılması önerilir.

Bu konuyla ilgili, 8. sayfa'yı tekrar okuyunuz.

Ayrıca yılda bir de, yetkili teknik servislere, genel bir bakım yaptırılması önerilir.



## X7-X8 AUTOMATIC

## ENDÜSTRİYEL HALI TEMİZLEME MAKİNESİ FİLTRE GÖVDESİ AÇILIMLI TEKNİK RESİMLER

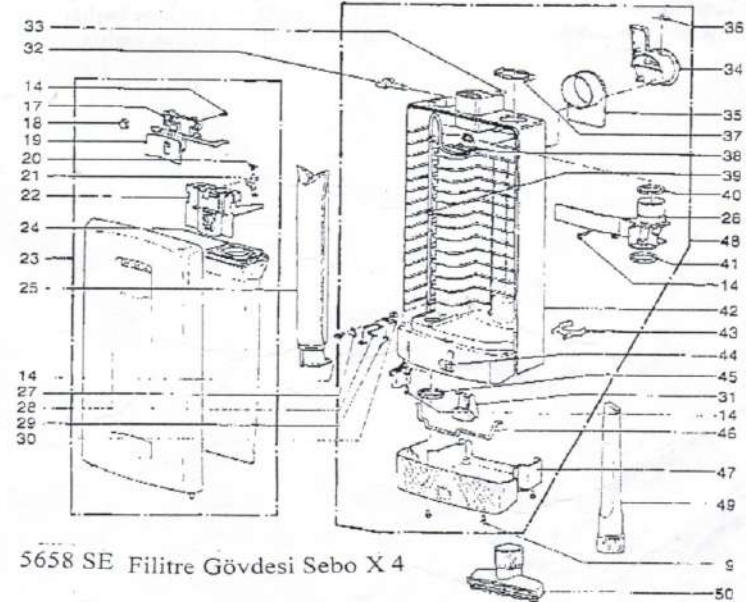
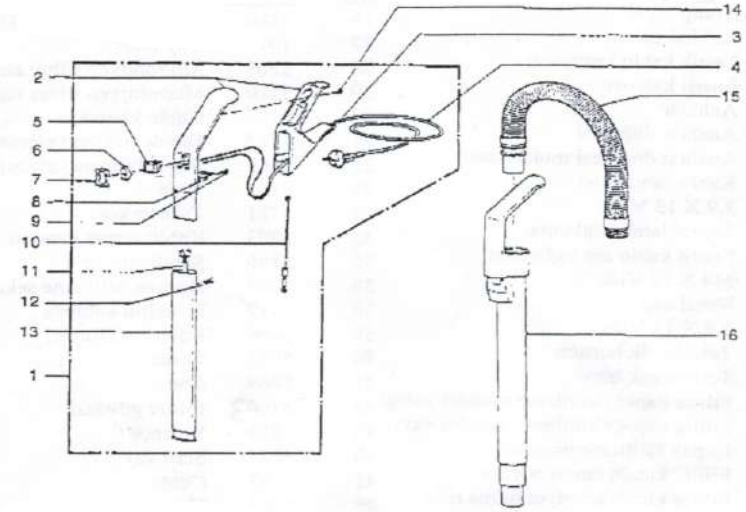

5658 SE Filtre Gövdesi Sebo X 4