

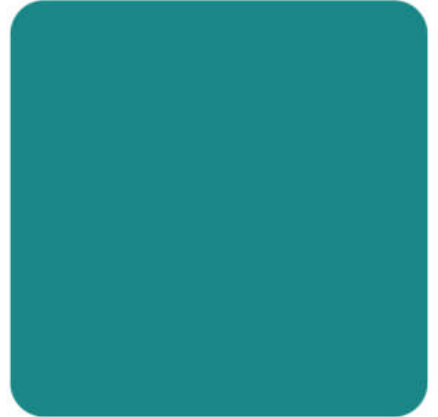

Endüstriyel Temizlik | Clean  
Makine ve Ekipmanları | Solutions

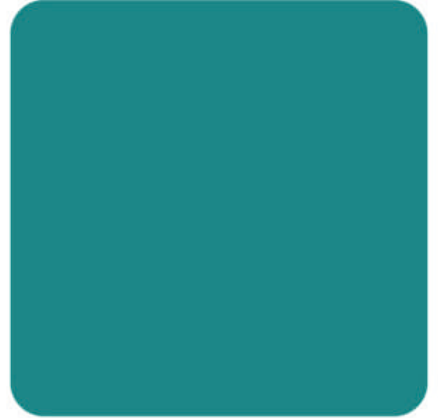

## T90/70 KULLANMA ve BAKIM KILAVUZU





## İçindekiler

Uyarı.....	2
Makine Teslimatında.....	2
Tanıtıcı Bigi.....	2
Kullanım Amacı.....	2
Teknik Bilgiler.....	3
Sembollerin Anlamı.....	4
Genel Güvenlik Kuralları.....	6
I-MAKİNENİN HAZIRLANMASI.....	7
Paketleme .....	7
Makinenin Paketinden Çıkarılması .....	7
Genel Bilgiler .....	8
Kontrol Paneli.....	9
Akü Tipi .....	10
Akülerin Yerleştirilmesi.....	10
Akünün Makine Bağlantısının Yapılması.....	11
Akü Bakımı.....	11
Akünün İmhası.....	11
Akülerin Şarj Edilmesi.....	11
Akü Şarj Seviye Göstergesi.....	12
Nasıl Çalışır.....	13
Hata ve Güvenlik Uyarıları.....	13
İleri/Geri Çalışma.....	13
Temiz Su Haznesinin Doldurulması.....	14
Deterjanlı Su Miktarının Ayarlanması.....	15
Kirli Su Haznesi.....	15
Sıyırıcının Montajı.....	15
Sıyırıcı Eğiminin Ayarlanması.....	16
Sıyırıcı Yüksekliğinin Ayarlanması .....	16
Fırçaların Takılması.....	16
Temiz Su Haznesinin Boşaltılması.....	16
II-ÇALIŞMA.....	17
Hazırlık.....	17
Şamandıra.....	18
Park Freni.....	18
Acil Durum Butonu.....	18
Çalışma Bittiğinde .....	18
III-GÜNLÜK BAKIM.....	20
Kirli Su Haznesinin Temizlenmesi.....	20
Motor Filtresinin Temizlenmesi.....	20
Solüsyon/Deterjan Filtresinin Temizlenmesi .....	20
Sıyırıcının Temizlenmesi.....	21
Akü Haznesinin Temizlenmesi.....	22
IV-HAFTALIK BAKIM.....	22
Vakum Hortumunun Temizlenmesi.....	22
Fırçaların Temizlenmesi.....	22
V-PERİYODİK OLMAYAN BAKIMLAR.....	23
Arka Sıyırıcı Lastiğin Değiştirilmesi.....	23
Ön Sıyırıcı Lastiğin Değiştirilmesi .....	23
VI-ARIZA GİDERME.....	24
Makine Çalışmıyor.....	24
Fırçalara Yeterli Su Gelmiyor.....	24
Sıyırıcı Zemini Yeterince Kurutmuyor.....	24
Makine İyi Temizlemiyor.....	24
Aşırı Köpük Üretimi.....	24
Vakum Motoru İyi Çalışmıyor.....	24
Fırça Motoru İyi Çalışmıyor.....	25
MAKİNENİN İMHASI.....	25
FIRÇA SEÇİMİ VE KULLANIMI.....	26

## UYARI:

Kullanıcı ve makineye gelebilecek zararlardan korunmak için lütfen (  ) sembolünün olduğu içerikleri dikkatlice okuyun.

DİKKAT: Zararlı gaz soluma ve aşındırıcı sıvı sızıntı tehlikesi (  )  
( 当心腐蚀 / WARNING CORROSION )

DİKKAT: Yangın tehlikesi: ateşle yaklaşmayın. 

## MAKİNE TESLİMATINDA

Makine teslim alındığında, kutu içeriğinin burada belirtilenlere uygun olduğu ve nakliye sırasında zarar group görmediği konusunda hemen kontrol edilmelidir. Böyle bir durum varsa öncelikle nakliye firmasının durum tespiti yaptırılmalı ve tedarikçinizle irtibata geçmelisiniz. Ancak hızlı bir müdahale bu durumlarda zararın karşılanması veya eksiklik varsa giderilmesini mümkün kılar.

## TANITICI BİLGİ

Bu makine, fırçanın dönüşünden gelen mekanik güç ve deterjanlı sudan gelen kimyasal aktivitenin birleşmesi sonucu geniş ve düz alanların temizliğinde kullanılan zemin yıkama makinesidir. Kullanım sırasında aynı zamanda kirleri ve zemin tarafından emilmemiş deterjanlı suyu da toplar.

Makine sadece bu amaçla kullanılmalıdır. En iyi makine bile ancak doğru kullanılır, doğru muhafaza edilir ve çalışmaya uygun şartlarda tutulursa verim verecektir. Dolayısıyla biz bu kılavuzu dikkatlice okumanızı ve gerektiğinde tekrar başvurmak üzere saklamanızı tavsiye ediyoruz.

Unutmayın ki, gerektiğinde tedarikçilerimiz ve yetkili teknik servislerimiz yardım için her zaman hazırır.

## KULLANIM AMACI

Bu zemin yıkama makinesi, özel olarak, endüstriyel, ticari ve halka açık alanlarda yüzey ve zeminlerin profesyonel temizliği için dizayn edilmiştir. Makine sadece kapalı veya en azından üstü kapalı alanlarda kullanıma uygundur.

Makine yağmur veya fıskiye gibi yoğun su altında çalışmaya uygun değildir. Makinenin tehlikeli sınıfa giren tozları, yanıcı/parlayıcı sıvıların temizliğinde ve patlama riski olan alanlarda kullanılması kesinlikle YASAKTIR.

Ayrıca makine insan ya da eşya taşımada kullanılamaz.

## TEKNİK BİLGİLER

TEKNİK VERİLER	UM	T90/55R
Temizlik Geniřliđi	mm	560
Sıyırıcı Geniřliđi	mm	780
Azami Temizlik Kapasitesi	m2/H	2800
Fırça Çapı	No./MM (ç)	1 / 560
Fırça Devri	RPM	180
Fırça Motoru	V/W	24 / 550
Maksimum Fırça Basıncı	KG	38
Yürüyüş Motoru	V/W	24 / 300
Maksimum İleri Hız	Km/h	5
Tam Yükte Maksimum Eğim	%	10
Vakum Motoru	V/W	24 / 390
Temiz Su Haznesi	L	90
Kirli Su Haznesi	L	100
Minimum Dönüş Çapı	mm	935
Makine Boyurları (Sıyırıcı Hariç)	mm	1356x665x1042
Paketleme Boyutları	mm	1460x800x1250
Akğ Haznesi (uzunluk/geniřlik)	mm	412x356
Çalışma Voltajı	V	24
Akü Ağırlığı (yaklaşık)	KG	36x2
Makine Ağırlığı (boş ve aküsüz)	KG	130
Toplam Çalışma Ağırlığı (Yaklaşık)	KG	370

## SEMBOLLERİN ANLAMI

### MAKİNE ÜZERİNDE KULLANILAN SEMBOLLER

Musluk Sembolü



Su miktarı ayarını gösterir

Fırça Takma/Çıkarma Sembolü



Fırçayı takan/çıkaran düğmeyi gösterir

İleri/Geir Yön Sembolü



Gidilecek yönü belirleyen düğmeyi gösterir

Akü Şarj Göstergesi



Akü şarj durumunu gösterir

Sıyırıcı Pozisyon Sembolü

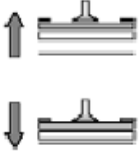

Sıyırıcı durumunu gösterir (YUKARI/AŞAĞI)

Temiz Su Haznesi Boşaltma Sembolü

Makinenin çalışması için anahtarın durumunu gösterir. (ON-I) durumunda çalışır veya (OFF-0) durumunda kapanır

Temiz su haznesi boşaltma tıpasını gösterir

Kirli Su Haznesi Boşaltma Sembolü



Kirli su haznesi boşaltma yerini gösterir

Su Girişi Sembolü

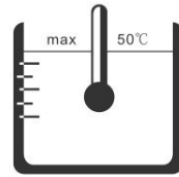

Temiz su haznesi su koyma ağzını gösterir

Eğim Sembolü

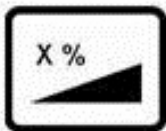

Maksimum eğimi gösterir

Menü Sembolü



Menü durumunu gösterir

**BU KILAVUZDA KULLANILAN SEMBOLLER**



**Dikkat**



**Geri Dönüşüm**



**Kılavuz**



**Bilgi**



**小心夹手**  
Mind Your Fingers

**Elinize Dikkat Edin**



**当心腐蚀**  
WARNING CORROSION

**Uyarı:Aşındırıcı**



**当心伤手**  
WARNING INJURE HAND

**Uyarı: El Yaralanması**



**当心触电**  
Caution Shock

**Dikkat: Elektrik Çarpması**



**Ateşle Yaklaşma**



**危险废物**  
Hazardous waste

**Dikkat: Tehlikeli Atık**



**Ağır Yük**

## GENEL GÜVENLİK KURALLARI

Aşağıdaki kurallar, kullanıcıya, çevrede bulunan insan ve eşyaya ve makinenin kendisine zarar vermemek için, dikkatli bir şekilde okunmalı ve uygulanmalıdır

- ◆ Makine üzerindeki açıklayıcı etiketleri dikkatlice okuyun. Üzerlerini kapatmayın ve düzser gömisi ile derhal değiştirin.
- ◆ Makine sadece yetkili ve eğitimli personel tarafından kullanılmalıdır.
- ◆ Makineyi kullanırken, çevredeki insanlara özellikle çocuklara dikkat edin.
- ◆ Zararlı gazların ortaya çıkma ihtimali sebebiyle farklı deterjanları karıştırarak kullanmayın.
- ◆ Haznelerin içersinide su varken makineyi paketlemeyin.
- ◆ Makinenin saklama sıcaklığı  $25^{\circ}\text{C}$  ve  $+55^{\circ}\text{C}$  arasında olmalıdır.
- ◆ Kullanım şartları: ortam sıcaklığı  $0^{\circ}\text{C}$  ve  $40^{\circ}\text{C}$  arasında; nem 30 and 95% arasında olmalıdır.
- ◆ Patlama tehlikesi olan ortamlarda makineyi kullanmayın.
- ◆ Nakliye amacıyla makineyi kullanmayın.
- ◆ Makineye ya da kullanıcıya zarar verebilecek asidik çözeltiler kullanmayın.
- ◆ Zemine zarar verme ihtimaline karşı makine dururken fırçaları çalışır durumda bırakmayın.
- ◆ Yanıcı/parlayıcı maddeleri vakumlamayın.
- ◆ Tehlikeli tozların temizlenmesinde makineyi kullanmayın.
- ◆ Yangın durumunda toz yangın söndürücü kullanın. Su kullanmayın.
- ◆ Nesne düşmesi tehlikesinden kaçınmak için raf veya iskele sistemlerine çarpmaktan kaçının.
- ◆ Çekiş şartlarına bakarak çalışma hızınızı ayarlayın.
- ◆ Makineyi, makine üzerinde yer alan tanıtım plakası üzerinde yer alan değerden daha yüksek eğime sahip yüzeylerde kullanmayın.
- ◆ Makineyi kullanmıyorken, anahtarı çıkarın ve sabit durabileceği düz ve uygun bir mekanda saklayın.
- ◆ Makine yıkama ve krutma işlemini aynı anda yapabilmek üzere dizayn edilmiştir. Nemli yüzeyleri uygun ikaz levhaları ile işaretle.
- ◆ Makine düzgün çalışmıyorsa bunun makinenin periyodik bakımlarının yapılmamasından kaynaklanmadığından emin olun. Sonrasında Servis Hizmetlerinden veya yetkili teknik servislerden destek isteyin.
- ◆ Eğer parça/aksesuar değişimi gerekiyorsa sadece orjinal parça/aksesuar kullanın.
- ◆ Sadece makine ile birlikte verilen fırçayı veya kullanım kılavuzunda belirlene fırçalardan birini kullanın.
- ◆ Bir risk ortaya çıktığı anda acil durum frenine basın.
- ◆ Makine üzernde herhangi bir bakım onarım işlemi yapmadan önce makineyi anahtardan kapatın ve elektrik bağlantılarını ayırın.
- ◆ Bakımdan sonra bütün elektrik bağlantılarının tekrardan takıldığından emin olun.
- ◆ Makine üzerinde herhangi bir bakım/onarım işlemi yerine getirirken gerekli iş güvenliği ekipmanını kullanın.
- ◆ Makineyi aşındırıcı maddelerle veya aşırı güçlü sule yıkamayın.
- ◆ 200 saat kullanım sonrası bakım için makineyi en yakın teknik servise gönderin.
- ◆ Solüsyon filtresinde tortu oluşmaması için kullanıma başlamadan uzun süre önce temiz su haznesi doldurmayın.
- ◆ Makineyi kullanmadan önce, bütün kapaklar ve bileşenlerin bu kılavuzda gösterildiği pozisyonda olduğunu kontrol edin
- ◆ Kirli su haznesini hareket ettirmeden önce boşaltın.
- ◆ Sarf malzemelerini atarken güncel mevzuatı dikkate alın.
- ◆ Makineni uzun ekonomik ömrünü tamaladığı zaman, bileşenleri (örneğin, elektrikli parçalar vb.) uygun şekilde elden çıkarın. Unutmayın makinenin %10 geri dönüştürülebilir materyalden üretilmiştir.

# I. MAKİNEİN HAZIRLANMASI

## PAKETLİ HALİYLE MAKİNEİN TEMEL ÖZELLİKLERİ

Makine forklift ile kaldırmak için dizayn edilmiş bir palete sabitlenmiş durumdadır.

Paketleme Ebatları:

T90
A: 1250 mm
B: 800 mm
C: 1460 mm

Toplam Ağırlık (Aküler dahil) : 202KG.



Üst üste iki makineden fazla istifleme yapılamaz.

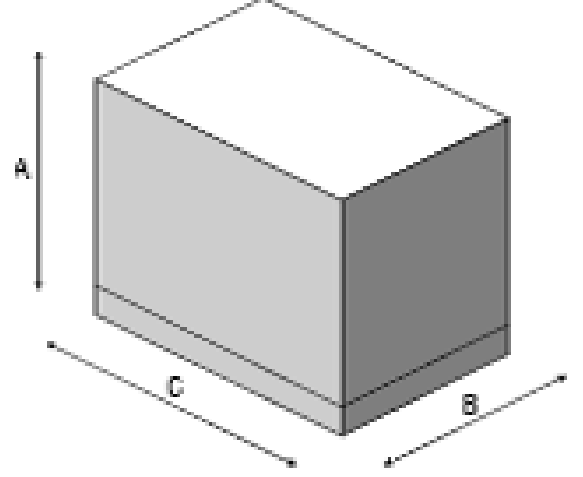

## MAKİNEİN PAKETİNDEN ÇIKARILMASI

Unpack the machine

1. Dış karton paketi çıkarın.
2. Makine palete şeritler ve tekerleri sabitleyen takozlar vasıtasıyla sabitlenmiştir.
3. Takozları çıkarın.
4. Elektronik freni boşa alın; kolu (Z) (makinenin sağ arka tarafında yer alır) saat yönünde döndürün.
5. Makineyi, alt aksamına zarar vermeden bir eğimli kızak kullanarak, paletten indirin.



Paleti tekrardan ihtiyaç duyma ihtimalinize karşı saklayın.

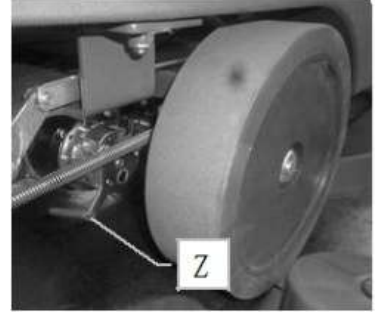

Paketli ürünü yasal gerekliliklere uygun ekipman ile kaldırın.



Bu işlemi yerine getirirken çevrede zarar görebilecek insan yada eşya olmadığından emin olun.

# GENEL BİLGİLER

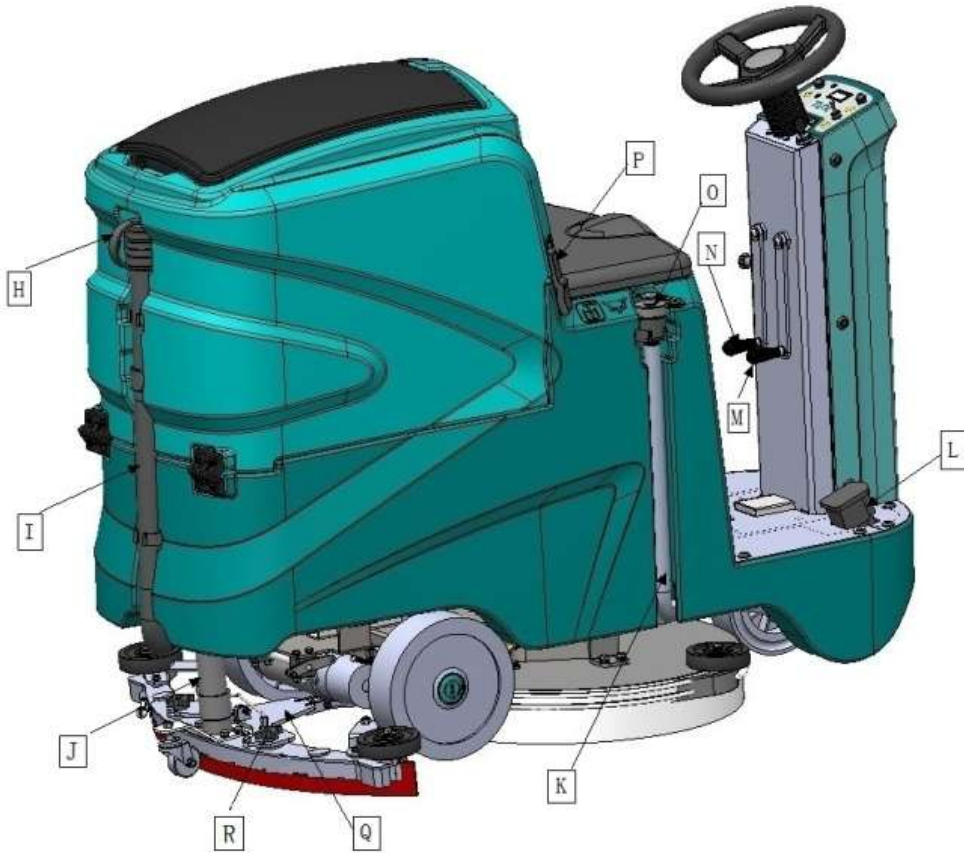
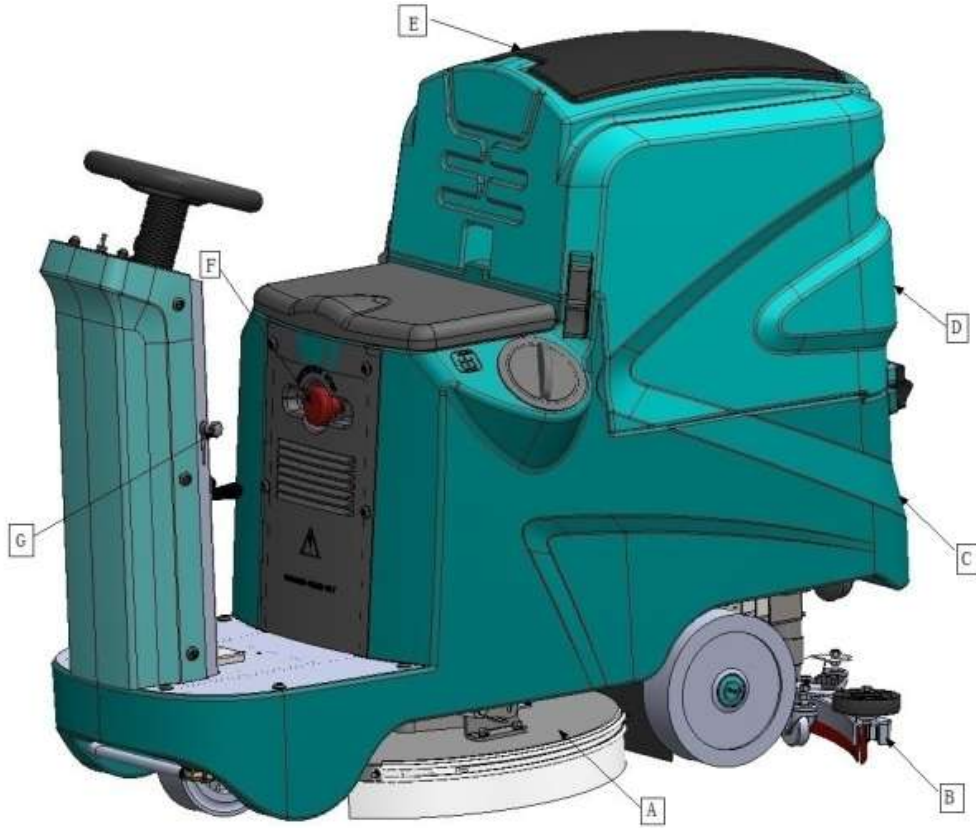

A: Fırça Mekanizması

D: Kirli Su Haznesi

G: Su Seviye Ayar Kolu

J: Emiş Hortumu

M: Fırça Kontrol Kolu

P: Lastik Kilit

S: Temiz Su Doldurma Kapağı

B: Sıyırıcı Mekanizma

E: Kirli Su Haznesi Kapağı

H: Kirli Su Boşaltma Hort.Tapası

K: Temiz Su Boşaltma Hortumu

N: Sıyırıcı Kontrol Kolu

Q: Sıyırıcı Taşıma Kolu

T: Filtre Izgarası

C: Temiz Su Haznesi

F: Acil Durum Butonu

I: Kirli Su Boşaltma Hortumu

L: Hız Pedalı

O: Temiz Su Boşaltma Hortumu Tapası

R: Direksiyon

Z: Elektronik Fren

## KONTROL PANELİ

U: Fırça Takma/Çıkarma Düğmesi

V: Akü Seviye Göstergesi/Sayaç

W: Menü Düğmesi

X: İleri/Geri Yön Tayin Butonu

Y: Anahtar

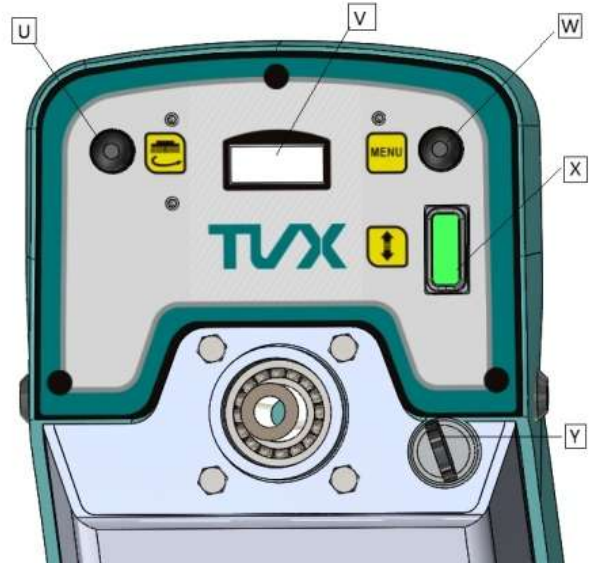

## AKÜ TİPİ

Makine ile beraber kullanılabilen akü tipleri:

- Kurşun-asit, traksiyoner SULU(WET) akü.
- Traksiyoner AGM Akü.
- Traksiyone Jel (GEL) Akü.

İyi çalışma performansı için, iki adet 12V - 100 Ah akü tavsiye edilir.

Diğer tip aküler kullanılmamalıdır.

Maksimum akü boyutları: U=331mm G=177mm Y=218mm

Maksimum akü ağırlığı: 36kg.



当心伤手  
WARNING CUTTING HAND

Ciddi el yaralanmalardan kaçınmak için her zaman koruyucu eldiven takın.



Aküleri her zaman ağırlığına uygun ekipman ile yerinden kaldırmamız tavsiye edilir.

İki adet 12 V aküyü 24V elde etmek amacıyla seri bağlayın.

Bağlantı yetkili ve eğitimli personelce yapılmalıdır.

## AKÜLERİN YERLEŞTİRİLMESİ

Aküler kirli su haznesinin altına doğru bir şekilde yerleştirilmelidir.

Aküler CEI21-5 ile tanımlanan standartları karşılamalıdır.

Akü bölmesi boyutları: 412MMx356MMx30MM.

Aküleri aşağıdaki şekilde yerleştirin:

1. Elektronik freni, kolu (Z) (arka sağ altta yer alır-Şekil1)
2. saat yönünün aksi istikamette çevirerek devreye sokun.
3. Kirli su haznesinin boş olduğundan emin olun, sonuna kadar kaldırın (Şekil 2).
4. Aküleri, "+" ve "-" kutuplar çaprazlama yanyana gelecek şekilde, hazne içine yerleştirin.
5. Akülerin "+" ve "-" kutuplarını atlatma kabloları kullanarak seri bağlayın. 24V elde etmek için akü bağlantı kablosunu "+" ve "-" kutuplara bağlayın. (Şekil 3).
6. Atık su haznesini tekrar eski pozisyonuna getirin.



Asit sızıntısından kaçınmak için, hava geçirmez akü kullanmanız tavsiye edilir!



当心伤手  
WARNING CUTTING HAND

Ciddi el yaralanmalardan kaçınmak için her zaman koruyucu eldiven takın.

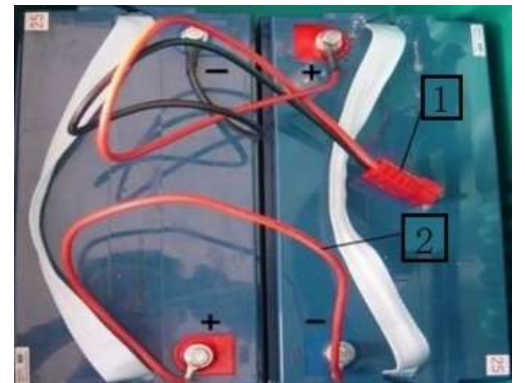
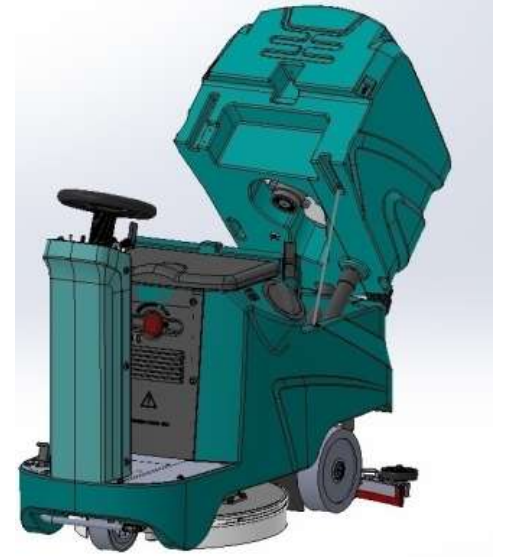
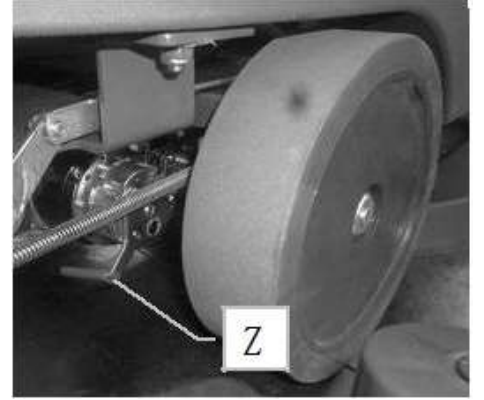

## MAKİNE BAĞLANTISININ YAPILMASI

Akü bağlantısını(1) makine bağlantısına(2) takın. (Şekil 4)



Bu işlem eğitimli ve yetkin personel tarafından yerine getirilmelidir. Hatalı bağlantı makinenin çalışmasında problemlere sebep verebilir.

## AKÜ BAKIMI

Bakım ve tekrar şarj için akü üreticisinin talimatlarına uyun.

Akü şarj cihazı seçimine özellikle dikkat edilelidir. Eğer makine ile birlikte verilmemişse akü çeşit ve kapasitesine göre farklılıklar gösterdiğini dikkate alın.

## AKÜNÜN İMHASI

Akü ömrünü tamamladığında, makine eğitimli ve yetkin bir personel tarafından yuvasından çıkarılmalıdır.



危险废物

Tükenmiş aküler tehlikeli atık sınıfından imhası sırasında yürürlükteki mevzuatı dikkate alın

## AKÜLERİN ŞARJ EDİLMESİ

Akülerde kalıcı hasara neden olmamak için akülerin tamamen boşalmasına izin vermemek çok önemlidir: "discharged batteries" ifadesi yanıp sönmeye başladıktan hemen sonra derhal aküleri şarja takın.



Makine kullanılmayacaksa bile aküleri boş olarak kesinlikle bırakmayın. Kapasite ve tip olarak şarj cihazınının kullandığınız akülere uygun olduğunu kontrol edin.

Akü şarj cihazını bağlamak için:

1. Makineyi akü şarj cihazının yanına götürün.
2. Kirlili su haznesini boş olduğundan emin olun, boş değilse tamamen boşaltın, ve en sonuna kadar geriye devirin.
3. Anahtarın "0" pozisyonunda olduğunu kontrol edin; değilse, satin aksi yönde çevirerek "0" a getirin.
4. Akü bağlantısını (1) makine bağlantısından (3) ayırın (Şekil 4), ve şarj cihazı bağlantısını akü bağlantısına (1) takın.



Şarj sırasında ortaya çıkna gazların sıkışmasını engellemek için kirlili su haznesini şarj süresince açık bırakın.

1. Şarj bittikten sonra, akü bağlantısı (1) tekrardan makine bağlantısına takılmalıdır (e) .

1. Şarj bittikten sonra akü bağlantısını tekrardan makine bağlantısına takılmamalıdır.



Zehirli gaz soluma ve aşındırıcı sıvı sızıntısı riski



Yangın Tehlikesiyle yaklaşmayın

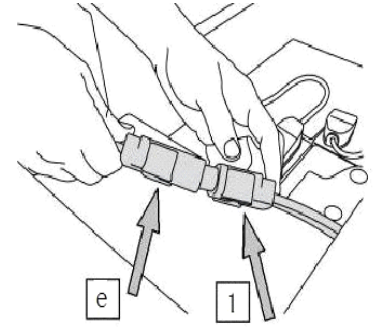

## AKÜ ŞARJI SEVİYESİ

Şarj göstergesinde seviye yanıp sönen ikaz ışığı vardır

8=100% İkaz Işığı 0%



İkaz ışığı yanıp sönmeye başladıktan bir kaç saniye sonra otomatik olarak kapanır. Geriye kalan şarj ile zeminde suyun toplanması mümkündür. Sonrasında derhal aküler şarj edilmelidir.

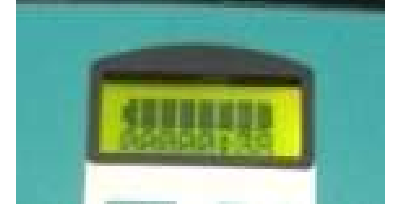

Şekil 5

## KONTROL PANİELİ

- . Akü Şarj Sayaç Göstergesi
- W. MENU Düğmesi
- U. Fırça Takma/Çıkarma Düğmesi
- X. İleri/Geri Yürütme Düğmesi
- Y. Anahtar



## GÖSTERGE

İlk çalışmada şu bilgileri gösterir

Marka **TVX**  
Model **T90-01**

Çalışırken şu bilgileri gösterir

Akü Şarj Seviyesi  (azaldığında yanıp söner)  
Toplam Çalışma Süresi **00:00:00** (saat dakika)  
Akü Voltajı **BAT=24.0**  
Şimdiki Kullanım Süresi **00:00** (saat dakika)

■ “MENU” düğmesine kısa basarak ekrandaki bilgiler döner

■ “MENU” düğmesine uzun basarak toplam çalışma süresi sıfırlanır

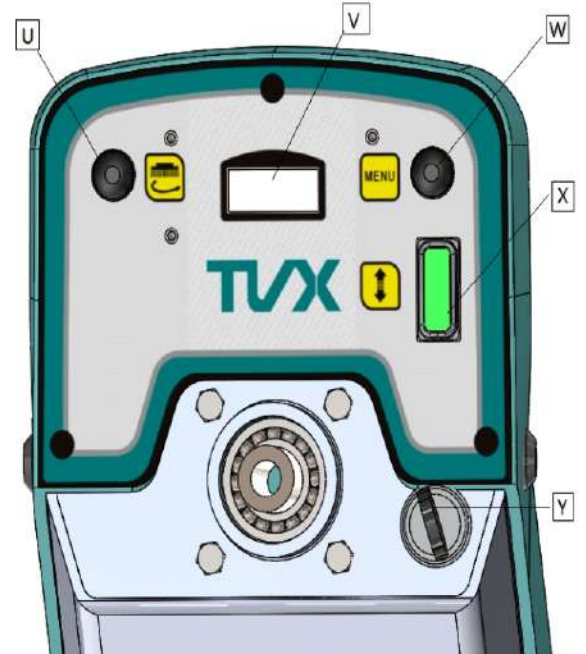

Şekil 6

Battery

sort : AGM

AGM Akü Modu

Battery

sort : WET

SUKU Akü Modu.

Battery

sort : GEL

Jel Akü Modu.

- “MENU” düğmesine kısa basarak akü tipi seçilir.
- “MENU” düğmesine 3 saniyeden uzun süre basarak seçimi hafızaya alın.

### NASIL ÇALIŞIR?

**Yürüyüş Motoru** (Bu makine bir elektronik çekiş sistemi ile donatılmıştır)

- Makine, (X) düğmesi ileri itilir ve hız pedalına (L) basılırsa, ileri gider. Hız, pedala (L) uygulanan baskının seviyesine göre değişir.
- Makine, (X) düğmesi geri itilir ve hız pedalına (L) basılırsa, geri gider. Hız, pedala (L) uygulanan baskının seviyesine göre değişir.
- Sıyırıcıyı sadece ileri giderken indirin.

### Fırça Mekanizması

- Fırça (X) düğmesi ileri/ geri itildiğinde ve fırça mekanizması yere indirildiğinde çalışır. Fırça mekanizması kaldırılmışsa fırça çalışmaz.

### Vakum Sistemi

- Sıyırıcı (X) düğmesi ileri itilip sıyırıcı indirildiğinde çalışır. Sıyırıcı kaldırıldıktan sonra 60 saniye boyunca, borularda kalan atık suyun emilebilmesi için çalışmaya devam eder.

### HATA VE GÜVENLİK UYARILARI

Akü şarj seviyesi yeterli değilse (akü seviye göstergesi yanıp sönerken) makine **KESİNLİKLE ÇALIŞTIRILMAMALDIR**.

Yanıp sönen “WalkErr” sembolü çekiş motorunda aşırı yüklenmeyi gösterir.

Yanıp sönen “AbsrbErr” sembolü vakum motorunda aşırı yüklenmeyi gösterir.

Yanıp sönen “BrushErr” sembolü fırça motorunda aşırı yüklenmeyi gösterir.

### İLERİ/GERİ ÇALIŞMA HIZI

Makineyi hareket ettirmek için, anahtarı "ON-I" pozisyonuna getirin, (X) düğmesini kullanarak gitmek istediğiniz yönü belirleyin, hız pedalına (L) basın. Hız ayarı pedala (L) uyguladığınız basınca göre değişecektir.



Mevcut güvenlik düzenlemeleri gereğince geri hızı, ileri yönlü hıza göre daha azdır.



Küçük bir geri yönlü hareket halinde bile sıyırıcının kaldırıldığından emin olun .

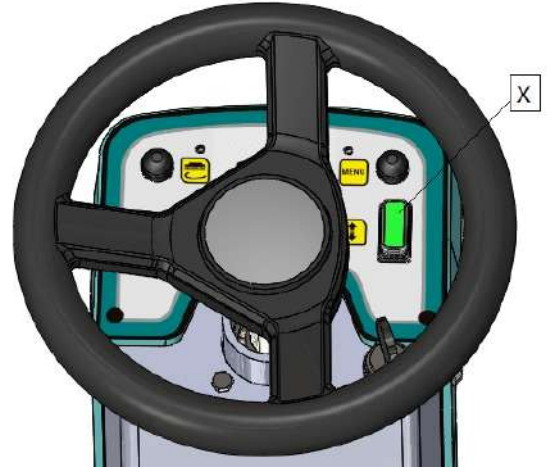

Şekil 7

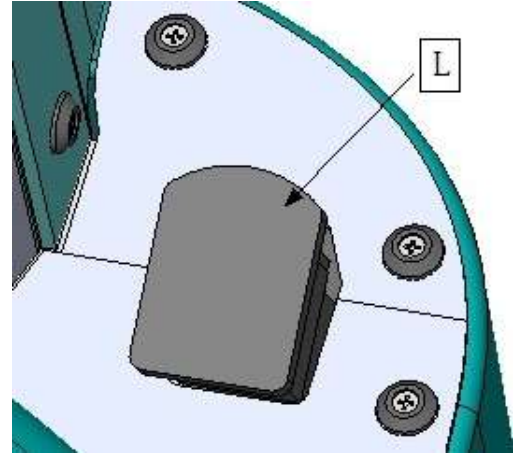

Şekil 8

## TEMİZ SU HAZNESİNİN DOLDURULMASI

Temiz su haznesini doldurmadan önce:

1. Makinenin sol tarafında yer alan hazne kapağını (S) açın, ve filtrenin (T) yerine tam oturduğunu kontrol edin.
2. Temiz su haznesinin sol altında yer alan solüsyon filtresinin (4) kapağının tam olarak kapalı olduğundan emin olun.
3. Makinenin sağ tarafında yer alan temiz su haznesi boşaltma hortumunun (O) tam olarak kapalı olduğundan emin olun.

Kirli su haznesi, temiz su haznesi tekrardan her dolduruşunda mutlaka boşaltılmalıdır.

Temiz su haznesi iki şekilde doldurulabilir:

1. Hazne kapağı (S) açılır ve bir hortum vasıtasıyla hazne doldurulur.
2. Temiz su haznesi boşaltma hortumunun tapası açılır (O), ve bu hortum vasıtasıyla doldurulur. Ancak bu seçenekte, rahat hava sirkülasyonu için, hazne kapağını (S) açık bırakın.

Hazneye konulan su 50°C dereceyi geçmemelidir. Hazne içerisindeki su seviyesi sürücü koltuğunun sağ ön tarafta yer alan su seviye göstergesi vasıtasıyla takip edebilirsiniz. Haznenin maksimum kapasitesi yaklaşık 90 litredir. Hazneye kullandığınız ürünün etiketinde yer alan bilgilere uygun konsantrasyonda deterjan ekleyin. Fazla köpük vakum motoruna zarar verebilir. Mümkün olan en az miktarda deterjan kullanmanız köpük oluşumunu da azaltacaktır.

Her zaman, etiketinde açık bir şekilde zemin yıkama makinaelerine uygun olduğu belirtilen deterjan kullanın. Bu uygunluğun belirtilmediği asidik ya da alkali deterjan kullanmayın. PH değeri 4 ile 10 arasında olduğu ve oksitleyici maddeler, klor veya bromin içermediği müddetçe asidik ya da alkali deterjanlar kullanılabilir.

Ellerde oluşabilecek ciddi yaralanmalardan kaçınmak için deterjanları ya da asidik veya alkali solüsyonları tutarken her zaman koruyucu eldiven takın..

Her zaman köpüğü kontrollü ürünler kullanın. Aşırı köpük oluşumunu engellemek için minimum miktarda köpük kesiciyi çalışmaya başlamadan önce hazneye ekleyin. Hiçbir zaman saf asit kullanmayın.

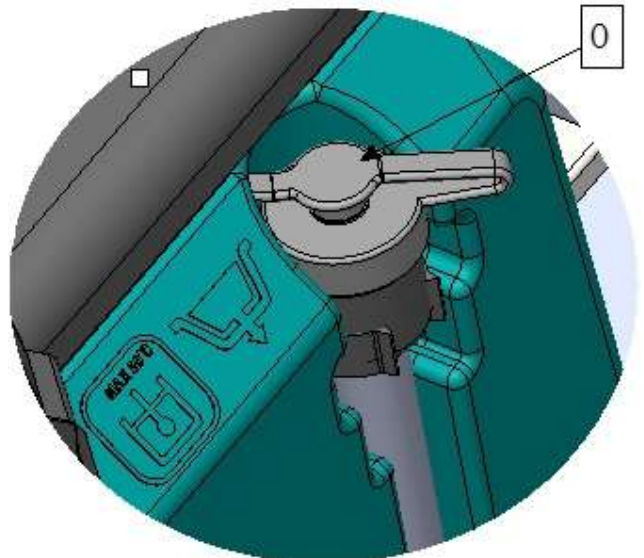
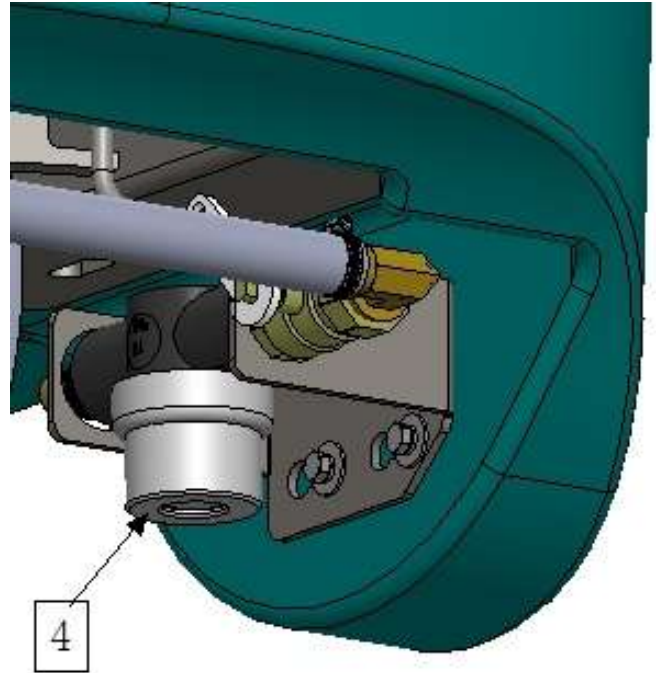
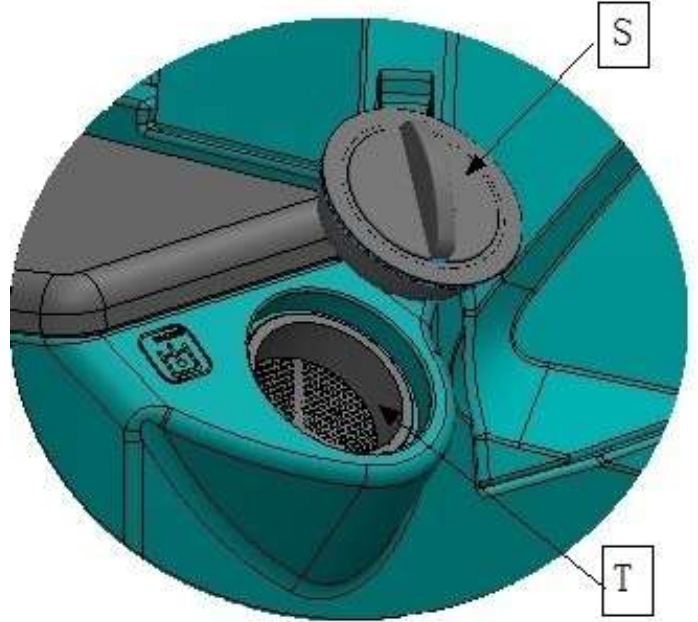

## DETERJANLI SU MİKTARININ AYARLANMASI

İlk olarak, direksiyonun sol alt tarafında yer alan su seviye ayar kolu (G) vasıtasıyla, vanayı (5) sonuna kadar açın deterjanlı solüsyonun akışını sağlayın. Makineyi bir kaç metre hareket ettirerek, su miktarının zemin için yeterli olduğunu kontrol edin. Su miktarını su seviye ayar kolunu (G), aşağı doğru iterek artırabilir ve yukarı doğru kaldırarak azaltabilirsiniz. Doğru su miktarının zeminin yapısına, kirin yapısı ve miktarına ve kullanma hızınıza göre değişeceğini unutmayın.

## KİRLİ SU HAZNESİ

Kirli su haznesinin boş olduğunu kontrol edin , değilse tamamen boşaltın. Kirli su boşaltma hortum tapasının (I) (makinenin arkasında yer alır) tam olarak kapatıldığından emin olun.

## SIYIRICININ MONTAJI (Şekil 14)

Paketleme gereksinimleri sebebiyle sıyrıcı mekanizma demonte şekilde gelir ve makine kullanılmadan önce monte edilmelidir.

Montaj için aşağıdaki adımları takip edin:

1. Sıyrıcı kontrol kolunu (N) saat yönünde çevirerek sıyrıcı taşıma kolunu (Q) kaldırın.
2. Anahtarı "0" pozisyonuna getirin.
3. Anahtarı kontrol panelinden çıkarın.
4. Yıldız somunları (R) gevşetin.
5. Sıyrıcı üzerindeki sol pimi (2) taşıma kolundaki (7) sol yuvaya yerleştirin.
6. Sıyrıcı üzerindeki sağ pimi taşıma kolundaki (7) sağ yuvaya yerleştirin; yaylı sabitleyiciyi saat yönünde çevirerek sıyrıcıyı sabitleyin,
7. Emiş hortumunu (1) sıyrıcı üzerindeki yuvaya tam olarak takın.

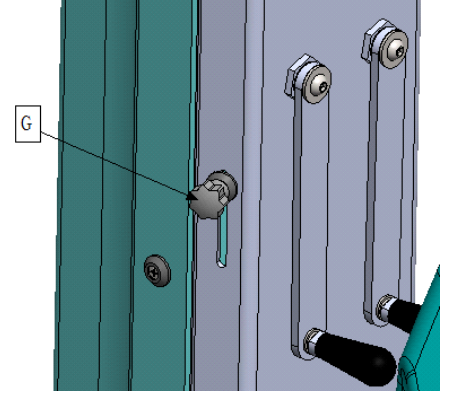

Şekil 12

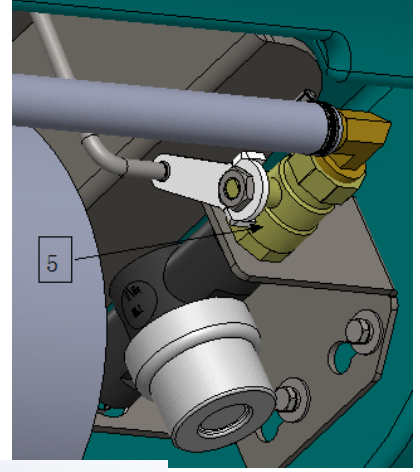

Şekil 13



Bu işlem, metal parçaların kenar ve köşelerinden kaynaklanabilecek yaralanmalardan kaçınmak için koruyucu eldiven ile yerine getirilmelidir.

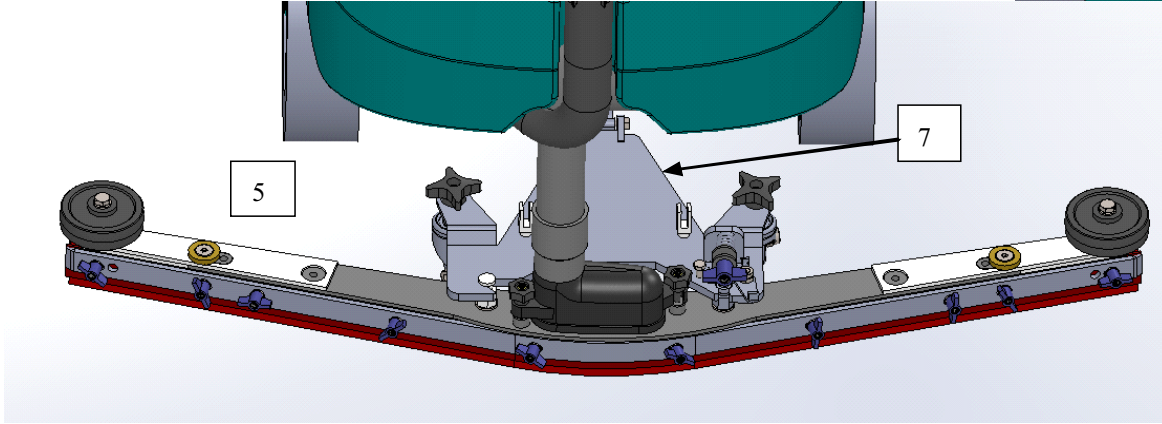

Şekil 14

## SIYIRICI EĞİMİNİN AYARLANMASI (Şekil 14)

Çalışma esnasında arka sıyırıcı lastik hafifçe, boydan boya eşit olacak şekilde arkaya yatar (yaklaşık 5 mm-Şekil 15) Eğer lastiğin merkezden eğimini arttırmak için sıyırıcıyı yatırmanız gerekir. Bunun için ayar vidasını (4) çevirin.

## SIYIRICI YÜKSEKLİĞİNİN AYARLANMASI (Şekil 14)

Sıyırıcı lastiğin yıpranma ve aşınma durumuna göre sıyırıcı yüksekliği ayarlanmalıdır.

Yükseklik ayarı için aşağıdaki adımları takip edin:

1. Dört-yıldız (6) somunu gevşetin.
2. Serhoş tekeri (5) yuvasında yukarı ya da aşağı kaydırarak yüksekliği ayarlayın.
3. İstenen yüksekliği ayarlayınca dört-yıldız somunu (6) sıkarak sabitleyin.

## FIRÇALARIN TAKILMASI

Fırça mekanizmasının fırçalarını takmak için aşağıdaki adımları takip edin:

1. Anahtarın "OFF-0" pozisyonunda olduğundan emin olun.
2. Fırça kontrol kolunu (M) saat yönünün aksi yönde çevirerek fırça mekanizmasını kaldırın.
3. Fırça mekanizması yukardayken fırçanın üzerindeki üç pimi mekanizmanın altında yer alan üç yuvaya takın; pimler yuva içerisindeki kavrama yaylarına oturup kilitleninceye kadar fırçayı saat yönünde çevirin (Şekil 17).



当心伤手  
WARNING! CUT HAND

Ciddi el yaralanmalardan kaçınmak için her zaman koruyucu eldiven takın.



Bu işlemi gerçekleştirirken, fırça çevresinde insan ya da eşya olmadığını kontrol edin.

**DİKKAT:** Fırçanın doğru takıldığından emin olun. Aksi durumda, makine düzensiz çalışır, beklenmedik hareketler seğileyebilir.

## TEMİZ SU HAZNESİNİN BOŞALTILMASI

Temiz su haznesindeki solüsyon miktarı su seviye göstergesinden takip edilebilir. Eğer gerekiyorsa, sürücü koltuğunun sağ tarafında yer alan temiz su haznesi boşaltma hortumu (K) vasıtasıyla boşaltın.

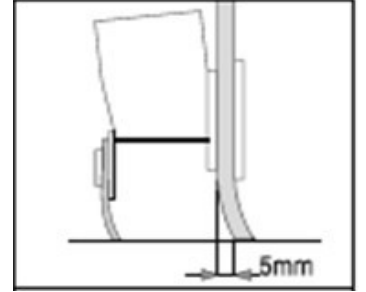

Şekil 15

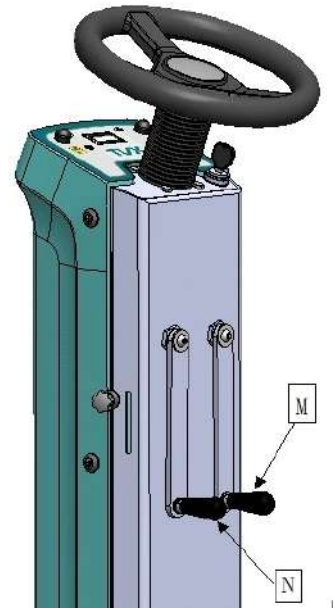

Şekil16

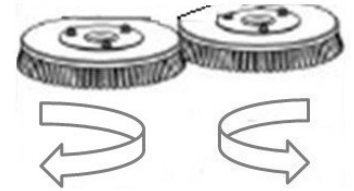

Şekil 17

Çalışmaya başlamadan şunların yapılması gerekir:

1. Kirli su haznesinin boş olduğundan emin olun, değilse tamamen boşaltın.
2. Anahtarın (Y) "ON-0" pozisyonunda olduğunu kontrol edin.
3. Akü bağlantısını (1) makine bağlantısına (e) takın.
4. Elektronik frenin (Z) devrede olduğundan emin olun.
5. Sürücü koltuğuna oturun.
6. Anahtarı saat yönünde döndürerek 'ON-I' pozisyonuna getirin. Kontrol panelindeki gösterge (V) derhal devreye girecektir.
7. Su ayar kolunu (G) aşağı doğru iterek arzu edilen solüsyon seviyesini ayarlayın.
8. Fırça kontrol kolunu (M) saat yönünde çevirerek fırça mekanizmasını indirin, sıyrıcı kontrol kolunu (N) saat yönünün aksi istikamette çevirerek sıyrıcıyı indirin.

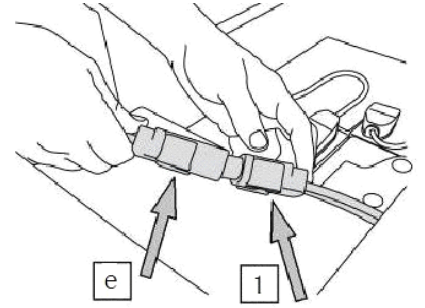

Şekil 18



Hız pedalına basıldığı ve ileri hareket edildiği müddetçe, fırça mekanizması çalışma pozisyonundaysa, solenoid valf devreye girecek, ve solüsyonlu suyu fırçalara verecektir. Sıyrıcı çalışma pozisyonunda olduğu müddetçe, vakum motoru devreye girecek ve çalışacaktır.

9. Yön tayin düğmesi (X) ile ileri yönü seçin.
10. Hız pedalına (L) basın ve makineyi hareket ettirin.

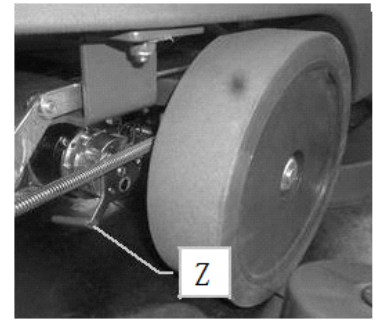

Şekil 19



Makineyi durdurmak için, ayağınızı hız pedalından (L) çekmeniz yeterli olacaktır.

11. Geri gitmek için, makineyi durdurun, yön tayin düğmesi (X) ile istenen yönü seçin ve hız pedalına (L) basın.



Geri hareket ederken, sıyrıcı zeminde kaldırılmış olmalıdır. Bunun için, sıyrıcı kontrol kolunu (N) saat yönünde çevirin.



İlk metrelerde, zeminin temizliği için yeterli ama sıyrıcının da tamamen zeminden vakumlayabildiği kadar solüsyonlu suyun verildiğinden emin olun. Bu noktadan sonra makine aküleri bitinceye ya da solüsyonlu suyu tükeninceye kadar tam kapasite çalışacaktır.

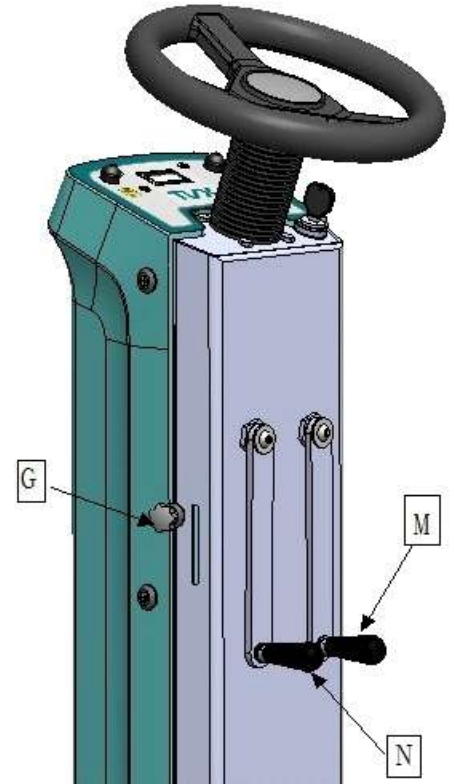

Şekil 20

## ŞAMANDIRA

Kirli su haznesi, temiz su haznesinden büyük olduğu için ayrı bir aşırı dolum cihazı ile donatılmamıştır. Bazı istisnai durumlar için, kirli su haznesi içerisinde mekanik bir şamandıra vardır, Kirli su haznesi dolduğunda, vakum motorunu korumak için kapanarak hava akımını keser; bu durumda vakum motorunun sesi değişir ve daha derinden gelir. Bu gerçekleştiğinde, sağ kolu (M) saat yönünün aksi istikamette döndürerek fırça mekanizmasını kaldırın, sol kolu (N) saat yönünde kaldırarak sıtırıcıyı kaldırın. Yaklaşık 60 saniye sonra, vakum motoru kendiliğinden kapanır. Makineyi uygun bir boşaltma alanine götürün. Kirli su boşaltma hortumunu kullanarak (I) hazneyi boşaltın.



Anahtar 'ON-I', yani açık pozisyonda ve duruyorken, pedalı basılı pozisyonda tutmayın.

## PARK FRENİ

Hız pedalından ayağını çekmenizle birlikte makine yavaşlamaya başlayacak ve duracaktır.

## ACİL DURUM BUTONU

Çalışırken bir problemle karşılaşırsanız, sürücü koltuğunun altında yer alan acil durum butonuna (F) basın. Bu hareket derhal akü ile makine arasındaki elektrik bağlantısını derhal kesecek, makine duracak ve elektronik fren devreye girer. Tekrar çalışmaya başlamak için (problem çözüldükten sonra), anahtarı 'OFF-0' pozisyonuna getirerek kapatın, tekrar acil durum butonuna (F) basarak standart pozisyonuna getirin, tekrar anahtarı 'ON-I' pozisyonuna getirerek anahtarı açın.

## ÇALIŞMA BİTTİĞİNDE

Çalışma bittiğinde, ve herhangi bir bakım/onarım işleminden önce, aşağıdaki adımları takip edin:

1. Su ayar konunu (G) yukarı kaldırarak su akışını kesin.
2. Sağ kolu (M) saat yönünün aksi istikamette çevirerek fırça kafasını kaldırın; sol kolu (N) saat yönünde çevirerek sıtırıcıyı kaldırın. Vakum motoru birkaç saniye sonra kapanacaktır.



Fırça mekanizması ECO modda kaldırıldığı zaman, vakum motoru, zemini kurutmayı sağlamak için tekrar standart moda döner.

3. Makineyi, kirli suyun boşaltılabileceği uygun alana götürün.
4. Anahtarı saatin aksi istikamette çevirerek 'OFF' pozisyonuna getirin ve anahtarı panelden çıkarın.

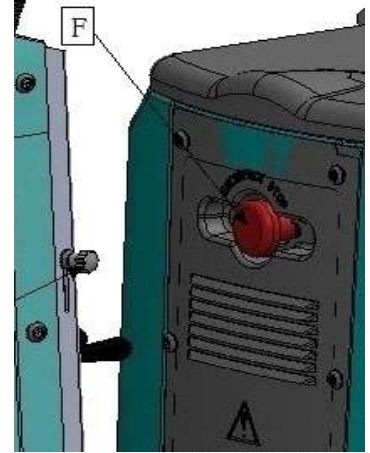

Şekil 21

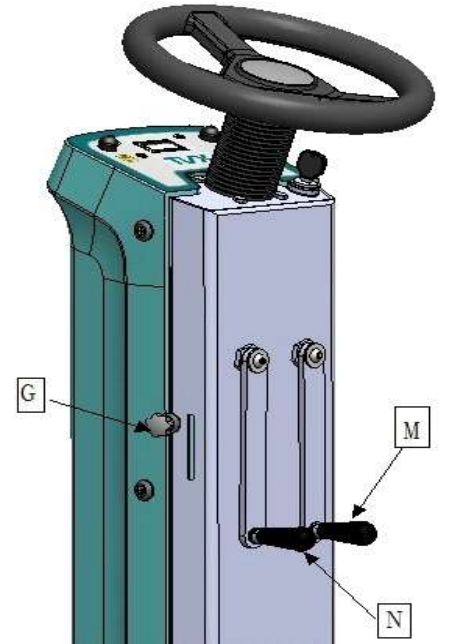

Şekil 22

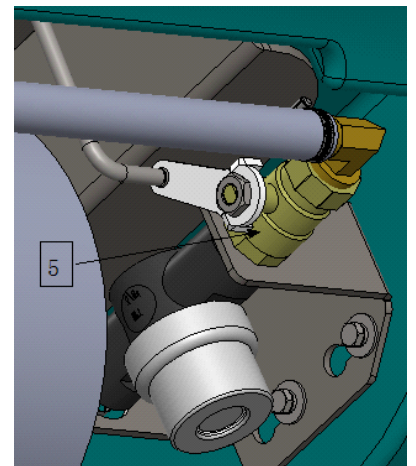

Şekil 23

Herhangi bir bakım/onarım işleminden önce, anahtarı panelden çıkarın ve akü bağlantısını ayırın.

1. Kirlı su boşaltma hortumunu (I) yuvasından çıkarın, tapasını (H) açın ve hazneyi boşaltın.
2. Tapayı tekrar yerine takın, hortumu (I) yuvasına tekrar yerleřtirin.



Tehlikeli sıvılarla temas riskinden kaçınmak için bu işlem koruyucu eldiven takılarak yapılmalıdır.

3. Emiř hortumunu (J) yuvasından çıkarın.
4. Sıyırıcıyı, yıldız somunları (R) gevřeterek sıyırıcı taşıma kolundan çıkarın.
5. Tazyikli su ile sıyırıcı ve lastikleri iyice yıkayın.
6. Sıyırıcıyı ve lastikleri temizledikten sonra, sıyırıcıyı tekrar yerine takın; sıyırıcının sol pimini taşıyıcının sol yuvasına, sonra sađ pimi sađ yuvaya yerleřtirin, rondela ve yayın taşıyıcı kolun üzerinde kaldıđını kontrol edin ve yıldız somunları sıkın. Bu işlem önce yıldız somunlar gevřetin; sonra sıyırıcıyı yerine sabitlemek için yıldız somunları sıkın řeklinde basitleřtirilebilir.
7. Son olarak emiř hortumunu yuvasına sıkıca takın.
8. Temiz su haznesini boşaltmak için, kolu (G) ařađı iterek suyu açın.
9. Bořaltma hortumunu (K) makinenin sađ tarafında temiz su haznesi üzerinde yer alan yuvasından çıkarın.
10. Bořaltma hortumunun tapasını (O) açın, hazneyi boşaltın.
11. Bořaltma hortumunun tapasını geri takın, hortumu tekrar temiz su haznesi üzerindeki yuvasına yerleřtirin.
12. Sürücü koltuđuna oturun.
13. Anahtarı yuvasına yerleřtirin, saat yönünde çevirin ('ON-I pozisyonuna).
14. Makineyi, insanlara veya eřyaya yönelik tehlike oluřturmayacađı veya zarar görmeyeceđi kapalı bir alana park edin
15. Anahtarı saat yönünün aksi istikamette çevirerek (OFF-0 pozisyonu) kapatın ve anahtarı panelden çıkarın.
16. Kirlı su haznesini kaldırın ve akü bağlantısını çıkarın.



Park freni devrede olmadan ve anahtar üzerindeyken makineyi gözetimsiz bırakmayın. Ayrıca, makneyi açık ve eđimli alanlarda park etmeyin.



řekil 24

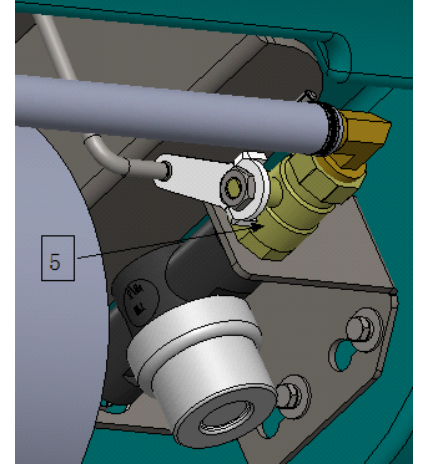

řekil 25

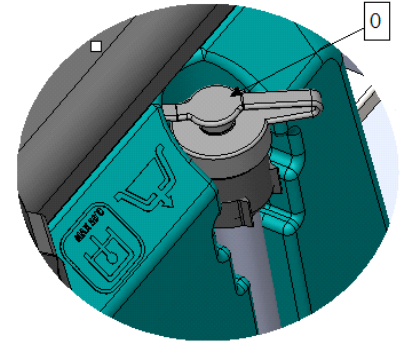

řekil 26

# I. GÜNLÜK BAKIM

## BÜTÜN BAKIM İŞLEMLERİNİ SIRASIYLA YAPIN!

### KİRLİ SU HAZNESİNİN TEMİZLENMESİ

1. Makineyi boşaltmaya uygun giderin yanına götürün .
2. Hortumu (I) yuvasından çıkarın , tapayı (H) açın ve kirli su haznesini boşaltın .



Herhangi bir bakım/onarım işleminden önce , kontrol paneinden anahtarı çıkarın ve akü bağlantısını ayırın .



Tehlikeli sıvılarla temas riskinden kaçınmak için bu işlem koruyucu eldiven takılarak yapılmalıdır.

Kirli su haznesi ni (E) kaldırın .

3. Temiz su ile hazneyi yıkayın ve durulayın .
4. Hazneyi ve diğer parçaları tekrar yerine yerleştirin .



Şamandıraya doğrudan su tutmayın , aksi halde bu durum vaku m motor una su gitmesine sebep olabilir.

### MOTOR FİLTRESİNİN TEMİZLENMESİ

1. Kirli su h aznesinin kapağını (E) kaldırın .
2. Şamandıra kapağını (12) çevirerek açın ; Süngeri (13) çıkarın .
3. Tazyikli su ile süngeri (13) temizleyin .
4. Vakum filtresi (13) kurduktan sonra çıkardılarınızı tekrar yerine takın .



Bütün bileşenler tam kurduktan sonra takılmalıdır .

### SOLÜSYON/DETERJAN FİLTRESİNİN TEMİZLENMESİ

Deterjan /solüsyon filtresinin dikkatlice temizlenmesi daha verimli çalışmayı garanti eder . Temzilemek için aşağıdaki adımları takip edin :

1. Anahtarın “OFF -0” pozisyonunda olduğundan emin olun. (değilse bu pozisyona getirin ).
2. Su kontrol kolunu (G) kaldırarak (direksiyonun sol alt tarafında yer alır) su vanasını (5) kapatın .
3. Makinenin ön tarafında yer alan filtre kapağını (4) gevşetin .
4. İnde bulunan kartuş filtreyi çıkarın ve tazyikli sui le yıkayın .
5. Çıka rdığınız parçaları aynı sırayla geri takın .



Herhangi bir bakım/onarımdan önce , kontrol panelinden anahtarı çıkarın ve akü bağlantısını ayırın .



Tehlikeli sıvılarla temas riskinden kaçınmak için bu işlem koruyucu eldiven takılarak yapılmalıdır.

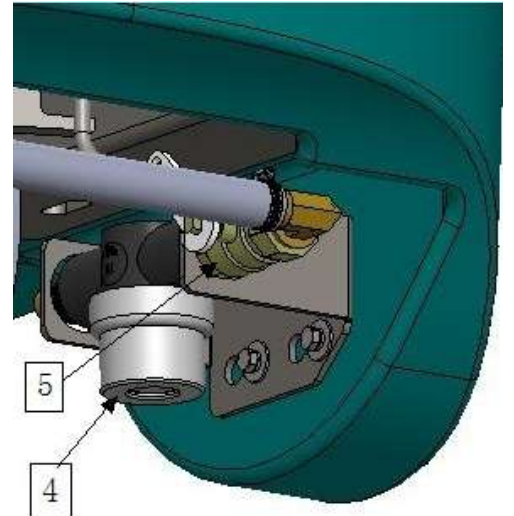
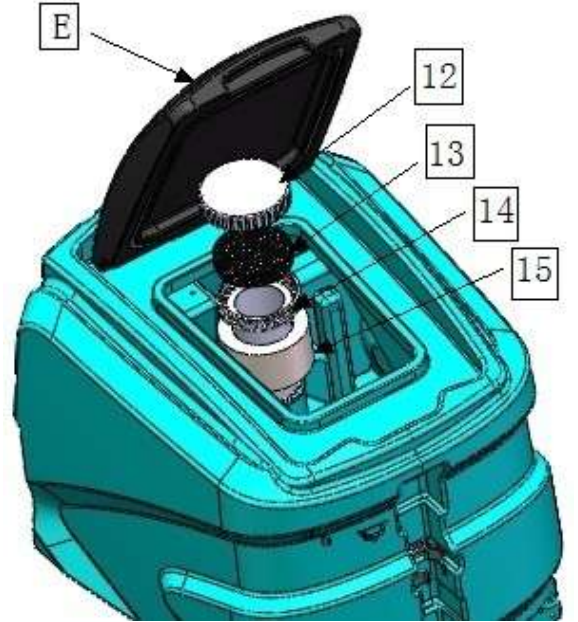
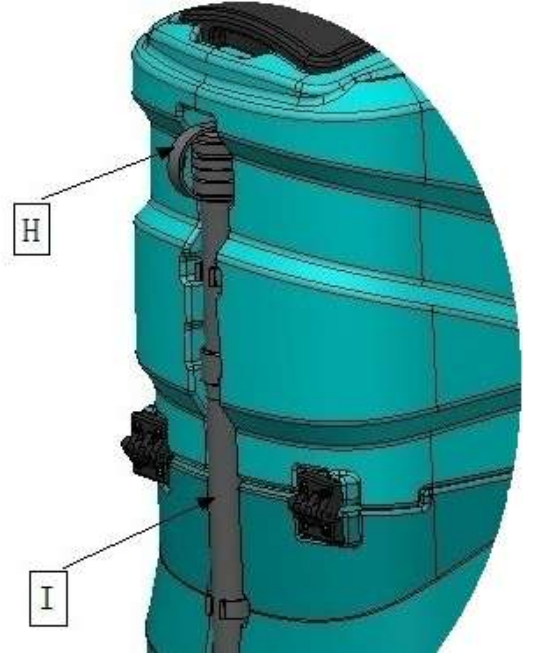



Herhangi bir bakım/onarımdan önce, kontrol panelinden anahtarı çıkarın ve akü bağlantısını ayırın.



Tehlikeli sıvılarla temas riskinden kaçınmak için bu işlem koruyucu eldiven takılarak yapılmalıdır.

## SIYIRICININ TEMİZLENMESİ

Vakum sisteminin dikkatli temizliği, emiş gücünün devamlılığı kadar daha iyi temizliği ve zeminin daha iyi kurutulmasını temin eder.

Bunun için aşağıdaki adımları takip edin: (Şekil 31)

1. Emiş hortumunu (1) sıyrıcı üzerindeki yuvasından çıkarın.
2. Yaylı sabitleyiciyi saat yönünün aksi istikamette çevirerek sıyrıcıyı çıkarın.
3. Tutucu plakayı (3) çıkarabilmek için bütün kelebek vidaları (2) sökün ve sonra arka lastiği çıkarın.
4. Bütün somunları (5) çıkararak tutcu plakayı sökün ve sonra ön lastiği (7) çıkarın.
5. Nemli bir bezle latikleri iyice temizleyin.
6. Sıyrıcının gövdesini tazyikli su ile yıkayın.



Tehlikeli sıvılarla temas riskinden kaçınmak için bu işlem koruyucu eldiven takılarak yapılmalıdır.

7. Lastiklerin aşınmasını kontrol edin. Eğer lastiklerin uçları çok zarar görmüşse, arka lastik dört köşesi döndürülerek kullanılabilir. Eğer lastikler kullanılamayacak kadar eskimişse değiştirin.(bkz. “PERİYODİK OLMAYAN BAKIMLAR”)
8. Temizlikten sonra sıyrıcının parçalarını geri takın.
9. Sıyrıcıyı tekrar taşıma koluna takın. (bkz.“SIYIRICININ MONTAJI”).
10. Vakum hortumunu sıyrıcı üzerindeki yuvaya (1) tekrar sıkıca takın.

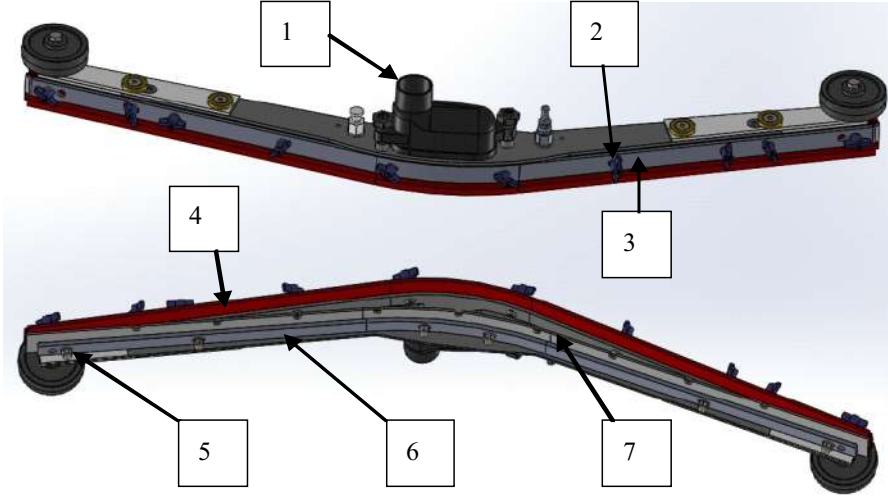

Şekil 31 (SIYIRICI MEKANİZMA)

## AKÜ HAZNESİNİN TEMİZLENMESİ

Aküleri çıkardığınız her sefer haznede sıvı olup olmadığını kontrol edin ve varsa boşaltın.



Tehlikeli sıvılarla temas riskinden kaçınmak için bu işlem koruyucu eldiven takılarak yapılmalıdır.



Zehirli gaz soluma ve aşındırıcı sıvı sızıntısı riski.



Yangın Tehlikesi : Ateşle yaklaşmayın.

### I. HAFTALIK BAKIM

#### VAKUM HORTUMUNUN TEMİZLENMESİ

Eğer emiş gücü yetersiz görünüyorsa, vakum hortumunun (J) tıkalı olmadığına emin olun.

Eğer gerekiyorsa aşağıdaki adımları takip ederek tazyikli su ile hortumu temizleyin

1. Kirli su haznesinin boş olduğunu kontrol edin, değilse tamamen boşaltın.
2. Anahtarı "OFF-0" pozisyonuna getirin.
3. Vakum hortumunu (J) sıyrıcıdan (B) çıkarın.



当心腐蚀  
WARNING CORROSION

Tehlikeli sıvılarla temas riskinden kaçınmak için bu işlem koruyucu eldiven takılarak yapılmalıdır.

4. Vakum hortumunu (J) kirli su haznesi üzerindeki yuvasından çıkarın (D), tapasını (H) açın.
5. Tapanın bulunduğu taraftan, yukarıdan aşağıya tazyikli su uygulayarak hortumu temizleyin.
6. Parçaları tekrar yerine takın.

#### FIRÇALARIN TEMİZLENMESİ

Fırçaların temizlenmesi daha verimli bir temizliği garanti eder.

Bunu için aşağıdaki adımları takip edin:

1. Anahtarı "OFF-0" pozisyonuna getirin.
2. Sağ kolu (M) saat yönünü aksi istikamette çevirerek fırça mekanizmasını kaldırın.
3. Fırça çıkarma düğmesine (U) basın ve fırçayı çıkarın.



Bu işlem sırasında, fırça çevresinde insan veya eşya olmadığına emin olun.

4. Fırçayı alın ve tazyikli su altında yıkayın.
1. Fırçayı tekrar fırça mekanizmasına takın.

## I. PERİYODİK OLMAYAN BAKIMLAR

### ARKA SIYIRICI LASTİĞİN DEĞİŞTİRİLEMESİ

Eğer arka sıyrıcı lastik eskimiş ve artık zemini iyi kurutmuyorsa, lastiğin her dört köşesi lastik döndürülerek kullanılabilir.

Bu sıyrıcı çıkarılarak yapılabilir. Bunun için aşağıdaki adımları takip edin:

1. Anahtarı "OFF-0" pozisyonuna getirin.
2. Vakum hortumunu (J) ve sıyrıcıyı (B) çıkarın.
- 2 Sıyrıcıyı yaylı sabitleyiciyi saatin aksi yönde çevirerek çıkarabilirsiniz.



Herhangi bir bakım/onarım işleminden önce, kontrol panelinden anahtarı çıkarın ve akü bağlantısını ayırın.

4. Kelebek vidaları (2) sökün, ve lastik tutucu şeriti (3) çıkarın.
5. Çevirmek veya değiştirmek için arka lastiği (4) çıkarın.
6. İşlem bittikten sonra, bu adımları tersinden takip ederek parçaları tekrar yerine takın.



Tehlikeli sıvılarla temas riskinden kaçınmak için bu işlem koruyucu eldiven takılarak yapılmalıdır.

### ÖN LASTİĞİN DEĞİŞTİRİLMESİ

Ön lastik eskimişse emiş zayıflar ve sıyrıcı zemini yeterince kurutmaz. Değiştirmek için aşağıdaki adımları takip edin:

7. Anahtarı "OFF-0" pozisyonuna getirin.
8. Vakum hortumunu (J) ve sıyrıcıyı (B) çıkarın.
9. Sıyrıcıyı yaylı sabitleyiciyi saatin aksi yönde çevirerek çıkarabilirsiniz.



Herhangi bir bakım/onarım işleminden önce, kontrol panelinden anahtarı çıkarın ve akü bağlantısını ayırın.

10. Somunları (5) sökün, ve lastik tutucu şeriti (6) çıkarın.
11. Lastiği (7) çıkarın ve değiştirin.
12. İşlem bittikten sonra, bu adımları tersinden takip ederek parçaları tekrar yerine takın.



Tehlikeli sıvılarla temas riskinden kaçınmak için bu işlem koruyucu eldiven takılarak yapılmalıdır.

Tehlikeli sıvılarla temas riskinden kaçınmak için bu işlem koruyucu eldiven takılarak yapılmalıdır.



Lastiğin durumuna göre yükseklik ayarını yapın. (bkz. "SIYIRICI YÜKSEKLİĞİNİN AYARLANMASI")

## I. ARIZA GİDERME

### MAKİNE ÇALIŞMIYOR

1. Akülerin şarj edildiğini kontrol edin.
2. Makine bağlantısının (e) akü bağlantısına (1) takılı olduğundan emin olun.
3. Anahtarın 'ON/T' pozisyonunda olduğundan emin olun.

### FIRÇALARA YETERLİ SU GELMİYOR

1. Temiz su haznesinin (C) içerisinde su olduğunu kontrol edin.
2. Su ayar kolunun (G) açık olduğundan emin olun.
3. Makinenin ön tarafında solüsyon/deterjan filtresini (4) temiz olduğunu kontrol edin.

### SIYIRICI ZEMİNİ YETERİNCE KURUTMUYOR

1. Sıyırıcının temiz olduğunu kontrol edin.
2. Sıyırıcı eğim ayarını kontrol edin. (bkz. "SIYIRICI EĞİM AYARI").
3. Vakum hortumunun (J) sıyırıcıyla ve kirli su haznesi ile bağlantılarını; tapasının tam kapalı olduğunu kontrol edin.
4. Bütün vakum ünitesini çıkarın ve temizleyin.
5. Eski mişse lastikleri değiştirin..
6. Vakum motorunun çalıştığından emin olun.
7. Serhoş tekerlerin (8-Şekil 14) aynı yükseklikte olduğundan emin olun.

### MAKİNE İYİ TEMİZLEMİYOR

1. Fırçaların aşınma ve yırtılma durumunu kontrol edin, gerekiyorsa değiştirin. Fırçalar, yaklaşık 15mm uzunluğa düştüğünde değiştirilmelidir. Değiştirmek için, bkz. "FIRÇALARIN DEĞİŞTİRİLMESİ", veya "FIRÇALARIN ÇIKARILMASI" ve "FIRÇALARIN TAKILMASI".



Aşınmış ve yıpranmış fırçaların kullanılması zemine zarar verebilir.

1. Standart olarak sunulan fırçalardan başka fırçalar veya peddler kullanın. Zemindeki kirlerin inatçı olduğu durumlarda, ihtiyaçlara göre tavsiye edilen özel fırça ve pedleri kullanmanızı tavsiye ederiz. (bkz. "FIRÇA SEÇİMİ VE KULLANIMI").

### AŞIRI KÖPÜK ÜRETİMİ

Köpüğü kontrollü deterjan kullanıldığından emin olun. Eğer gerekiyorsa, kirli su haznesine az bir miktar köpük kesici ekleyin.

Unutmayın ki, zemin çok kirli değilse köpük üretimi artacaktır. Bu durumda deterjan daha seyreltik kullanılmalıdır.

### VAKUM MOTORU İYİ ÇALIŞMIYOR

1. Kirli su haznesinin dolu olmadığını kontrol edin, gerekiyorsa boşaltın.
2. Şamandıranın kapalı olmadığından emin olun. (bkz. "GÜNLÜK BAKIMLAR" başlığında yer alan "KİRLİ SU HAZNESİNİN TEMİZLENMESİ")

## FIRÇA MOTORU ÇALIŞMIYOR



Zemine zarar vermemek için, motor sadece makine ileri hareket ettirirken çalıştırılmaldır.

1. Fırça mekanizmasının zemine indirildiğini kontrol edin.
2. Kullanıcı koltuğa tam oturmuş olmalıdır.
3. Termal koruma sigortalarının devrede olmadığından emin olun.
4. Ayak koyma platformunun altında yer alan motor bağlantılarının doğru olduğunu kontrol edin.

### I. MAKİNENİN İMHASI

Makine ekonomik ömrünü tamamladığında yürürlükteki mevzuata uygun olarak makine bileşenlerini imha edin. Gerekirse uygun bir toplama ve geri dönüşüm merkezine götürün.

Makine hurdaya ayrılmadan önce aşağıdaki bileşenlerin çıkarılması, ayrılması ve çevre düzenlemelerine uygun toplama ve geri dönüşüm merkezlerine gönderilmesi gerekir:

Fırçalar

Karton kutular

Elektirikli ve elektronik parçalar

Aküler

Plastik parçalar (hazneler vb.)

Metal aksam(şasi vb.)

# I. FIRÇA SEÇİMİ VE KULLANIMI

## POLİPROPİLEN FIRÇA (PPL)

Her türlü yüzeyde kullanılabilir. Aşınma, yıpranma ve sıcak suya karşı dayanıklıdır. (60°C'den fazla olmamak kaydıyla). PPL sudan etkilenmediği için su ile çalışırken bile karakteristiğini muhafaza eder.

## NAYLON FIRÇA

Her türlü yüzeyde kullanılabilir. Aşınma, yıpranma ve sıcak suya karşı son derece dayanıklıdır. (60°C'den fazla olmamak kaydıyla). Ancak nylon The nylon is sudan etkilenir ve su ile çalışırken zaman içerisinde özelliğini kaybetme eğilimindedir.

## AŞINDIRICI FIRÇA

Bu tip fırçaların kılları oldukça sert aşındırıcı maddelerden oluşur. Çok ağır ve inatçı kirli yüzeylerde kullanılır. Zemine zarar vermemek için gerektiği kadar basınç uygulanması çok önemlidir.

## ÇELİK FIRÇA

Tel ve yapay fiber kılların karışımında yapılmıştır ve pürüzlü, büyük bağlantı boşlukları olan yol ve zeminlerin veya temizlenmesi çok zor kirli yüzeylerde kullanılır.

## KILLARIN KALINLIĞI

Daha kalın fırça kılları daha sert olduğu için daha pürüzsüz ve bağlantı boşlukları küçük yüzeylerde kullanılır.

Daha büyük ve derin bağlantıları olan düz olmayan zeminlerde, boşluklara daha rahat girebilecek daha yumuşak fırçaların kullanılması tavsiye edilir.



Endüstriyel Temizlik | Clean  
Makine ve Ekipmanları | Solutions



**TMT Makine Ltd. Şti.**

**Üçyıldız cad. 1/A Subayevleri/ANKARA**

**TEL: 0.312.3181696**

**E-mail: [info@tmtmakine.com](mailto:info@tmtmakine.com)**

**Web: [www.tmtmakine.com](http://www.tmtmakine.com)**